



(D) Betriebsanleitung | (F) Mode d'emploi | (I) Istruzioni per l'uso | (ES) Instrucciones de manejo |  
(EN) Operating Instructions | (NL) Gebruiksaanwijzing | (SE) Bruksanvisning | (FI) Käyttöohjeet |  
(PL) Instrukcja obsługi odkurzacza | (DK) Betjeningsvejledning | (TR) Kullanım Talimatları

Wetrok Duovac 34 und 50

**wetrok**<sup>®</sup>

Modell, Modèle, Modello, Modelo, Model, Type, Modell, Malli, Model, Model, Makine Tipi			Duovac 34	Duovac 50
Netzanschluss Raccordement au réseau Voltage Tensione di alimentazione Conexión a la red Netspanning	Nätanslutning Verkkoliitäntä Przyłącze sieciowe Nettilslutning Güç Besleme	V/Hz	230/50	230/50
Nutzhalt Contenance utile Capacity utilisable Capacità utile Capacidad útil Nuttige inhoud	Tankvolym Paperipölypussin tilavuus Pojemność użytkowa Tankvolumen Net tank kapasitesi	l	34	45
Leistung Performance Power Potenza Potencia Vermogen	Kapacitet Teho Moc Ydeevne Emiş Motoru Gücü	Watt / Watos	850	2 à 850
Vacuum Vacuum Vacuum Vuoto Vacio Zuigkracht	Vaccum Alipaine Podciśnienie Vakuum Vakumlama	mbar	212	2 à 225
Luftfördermenge Débit d'air Air flow Portata Caudal de aire Luchtverplaatsing	Luftgenomströmning Ilmamäärä Przepływ powietrza Luftgennemstrømning Hava akış hacmi	l/s	49	60
Gebüse Soufflerie Blower Soffiante Soplador Turbine	Fläkt Puhallin Dmuchawa Ventilator Kompresör	Thruflow	2-Stufen 2-paliers 2-stag 2-traps	2-Stufen 2-paliers 2-stag 2-traps
Netzkabellänge Longueur de câble Cable length Lunghezza del cavo alimentazione Largo de cable a la red Kabellengte	Sladdlängd Verkkoliitäntäkaapelin pituus Długość kabla sieciowego Ledningslængde Kablo uzunluğu	m	10	10
Kessel Cuve Container Serbatoio Recipiente Ketel	Behallare Pölysäiliön läpimitta Pojemnik Tank Konteynir	mm	320	430
Gesamthöhe Hauteur totale Height Altezza totale Altura total Hoogte	Totalhöjd Korkeus Wysokość całkowita Totalhøjde Yükseklik	mm	925	920
Gewicht ohne Zubehör Poids sans accessoires Weight without accessories Peso senza accessori Peso sin accesorios Gewicht excl. toebehoren	Vikt utan tillbehör Pai no ilman lisälaitteita Ciężar bez osprzętu Vægt uden tilbehør Ağırlık Picojet	kg	17	25
Transporträder Roues de transport Transport wheels Ruote di trasporto Ruedas de transporte Transportwielen	Transporthjul Kuljetuspörät Koła transportowe Transporthjul Taşıma Tekerleri	mm Ø	60/200	75/200
Schalldruckpegel Niveau sonore Sound level Livello di rumore Nivel de ruido Geluidsniveau	Ljudniva Äänitaso Poziom ciśnienia akustycznego Lydniveau Ses Şiddeti	Nach DIN 45635 Teil 1001 1 mLPa dB	69	70

DE Deutsch S. 04

FR Français S. 09

IT Italiano S. 14

ES Español S. 19

EN English S. 24

NL Nederlands S. 29

SE Swedish S. 34

FI Suomi S. 39

PL Polski S. 44

DK Dansk S. 49

TR Türkçe S. 54

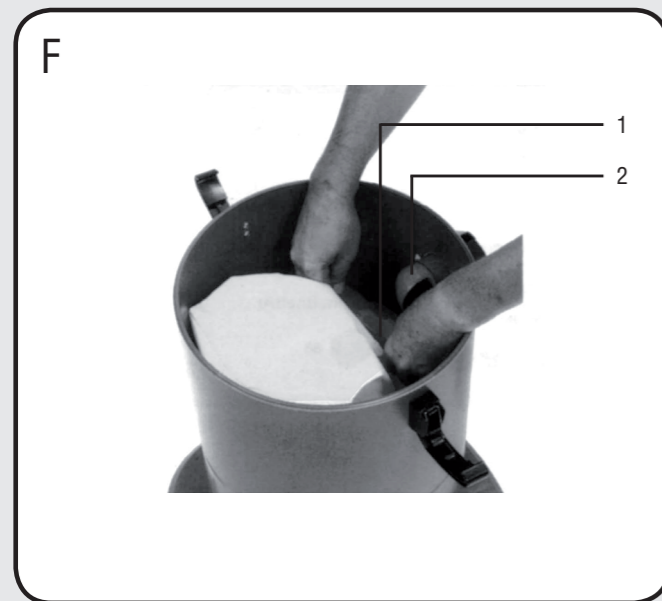
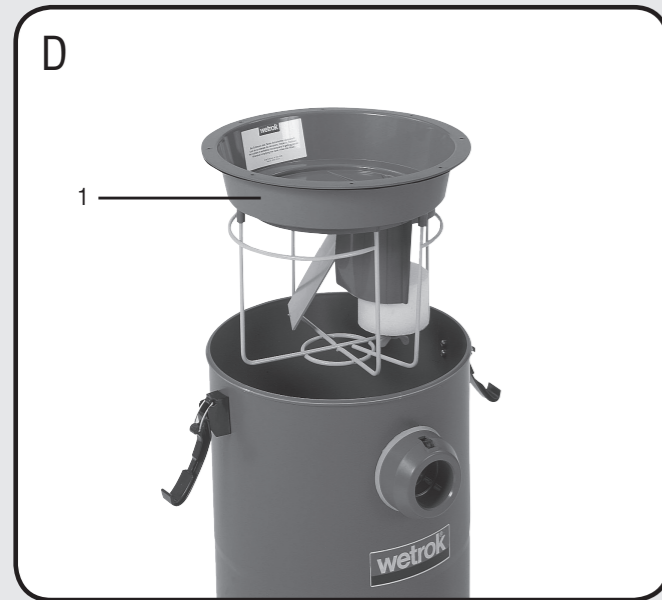
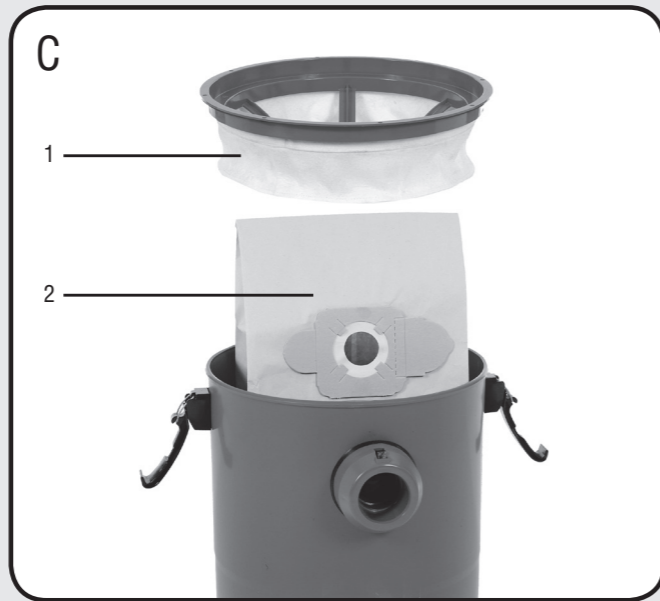
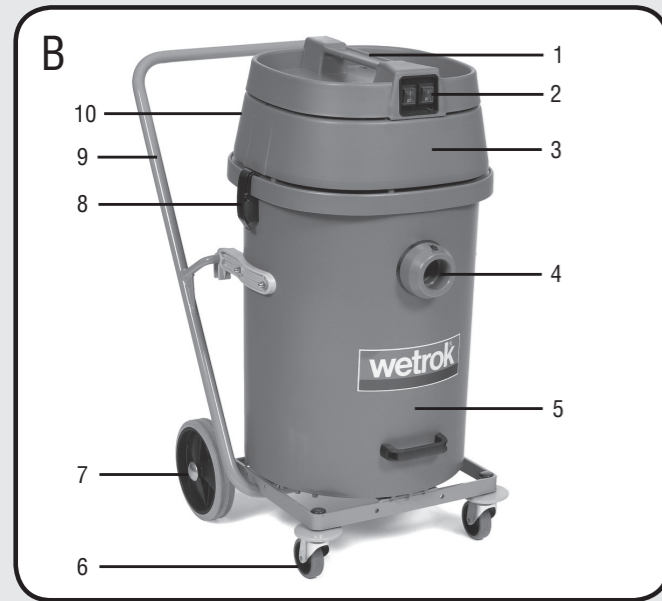

1. Maschinenbeschreibung

**B Maschinendetails**

B 1	Handgriff für Saugkopf
B 2	2 Kippschalter für Saugmotoren
B 3	Saugkopf mit 2 Saugmotoren
B 4	Anschlussstutzen für Saugschlauch
B 5	Saugkessel
B 6	2 Schwenkräder
B 7	2 Transporträder
B 8	Spannverschlüsse beidseitig
B 9	Fahrgestell mit Kippvorrichtung
B 10	Netzkabel

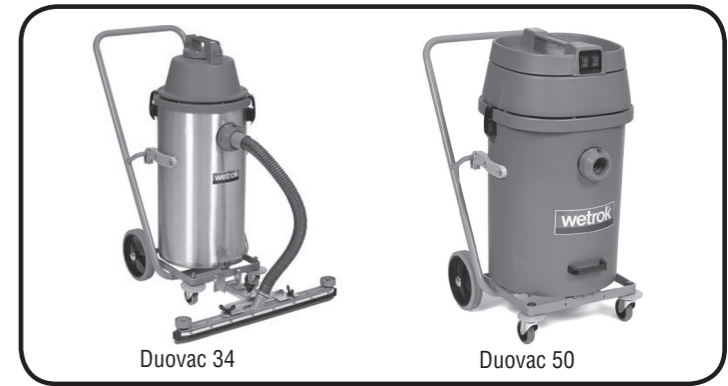

**H Zubehör**

H 9	Saugschlauch 9, 2,5 m lang, Ø 32 mm
H 23	Saugschlauch 23, 3 m lang, Ø 38 mm
H 15	Saugschlauch 15, 3,2 m lang Ø 50 mm
H 85	Saugrohr 85, Ø 32 mm
H 86	Saugrohr 86, Ø 38 mm
H 51	Saugrohr 51, Ø 50 mm
H 83	Verlängerungsrohr 83, Ø 32 mm
H 18	Verbindungsstück V 18, Ø 32 mm
H 37	Reduktionsstück V 37, Ø 38/32 mm
H 21	Wassersaugdüse 21
H 42	Wassersaugdüse 42
H 24	Rollendüse 24
H 25	Rollendüse 25
H 29	Rollendüse 29
H 38	Bodendüse 38
H 43	Kombidüse 43
H 26	Rohrbogendüse 26
H 32	Heizkörperdüse 32
H 33	Gummispitzdüse 33
H 39	Staubpinseldüse 39
H 41	Ritzdüse 41
H 40	Ritzdüse 40
H 44	Düsensatz 44 (bestehend aus Verbindungsstück, Ritzen-, Polster-, Heizkörper-, Staubpinsel- und Bürstendüse)
Vacumat	Vacumat-Düse; extrabreite Saugdüse 69 cm zum Trocken- und Nasssaugen. Diese kann nur in Verbindung mit dem Kippgestell zu Wetrok Duovac 34 und Duovac 50 verwendet werden.

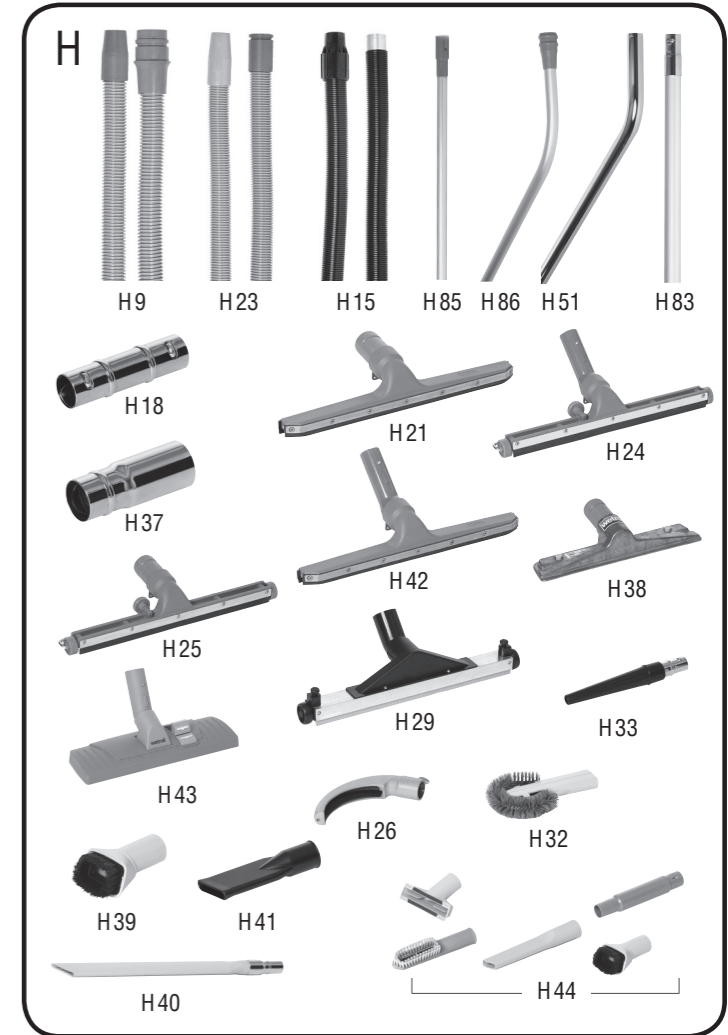

**VORSICHT:** Vor Inbetriebnahme der Maschine unbedingt Betriebsanleitung lesen.

## ZU DIESEM DOKUMENT

Diese Betriebsanleitung gibt Ihnen alle Informationen, die Sie für den sachgerechten, sicheren und bestimmungsgemässen Gebrauch und Unterhalt der Wetrok Serie Duovac 18/25/34/50 benötigen. Sie muss für den Bediener jederzeit griffbereit aufbewahrt werden. Die Ausklappseite enthält Fotos, auf die in der Maschinenbeschreibung verwiesen wird.

## BESTIMMUNGSGEMÄSSE VERWENDUNG

Diese Maschine ist für gewerbliche Trocken- und Nasssaugarbeiten in Innenräumen unter Berücksichtigung dieser Betriebsanleitung konstruiert.

*Jede andere Verwendung, insbesondere...*

- die Beseitigung gesundheitsgefährdender Stäube
- das Absaugen von leicht brennbaren, giftigen, ätzenden, reizenden oder gesundheitsschädigenden Mitteln

ist **unzulässig** und wegen der damit verbundenen Gefahren **verboten**.

## 2 ALLGEMEINE SICHERHEITSVORSCHRIFTEN

Die Maschine ist nach dem aktuellen Stand der Technik und den anerkannten sicherheitstechnischen Regeln konstruiert. Sie ist elektrotechnisch geprüft und entspricht den europäischen Sicherheitsnormen. Trotzdem können Gefahren entstehen, vor allem bei sachwidriger Verwendung oder bei Verstoss gegen die Vorschriften und Anweisungen in der Betriebsanleitung.

### 2.1 Gefahrenquelle

 **elektrische Spannung / elektrischer Strom**  
**Warnung: Lebensgefahr!**

Bei Kontakt mit Strom oder Spannung führenden Teilen besteht die Gefahr eines elektrischen Schlages, der zu schweren Verletzungen oder sogar zum Tod führen kann. Beschädigte Kabel nie berühren. Vor allen Arbeiten an elektrischen Installationen, Maschine immer zuerst ausschalten und vom Netz trennen. Defekte Kabel sofort auswechseln.

### 2.2 Nichtbestimmungsgemässe Verwendung

Jeglicher Einsatz der Maschine, der nicht dem unter «Bestimmungsgemässe Verwendung» beschriebenen oder vertraglich vereinbarten Zweck dient, ist unzulässig.

*Jeder Betrieb der Maschine in technisch nicht einwandfreiem Zustand oder unter Missachtung der folgenden Vorschriften ist verboten:*

- Schutzeinrichtungen dürfen nicht demontiert oder umgangen werden.
- Umbauten und Veränderungen am Produkt sind nicht gestattet.
- Defekte Netzanschlussleitungen dürfen nur durch PVC-Schlauchleitungen H 05-VV ersetzt werden.
- Die Maschine ist mit einem Leistungsschalter von Typ H mit einem Nennstrom von 10 A oder einer Schmelzsicherung von 10 A abzusichern.

### 2.3 Organisatorisches

*Der Betreiber ist verantwortlich dafür, dass:*

- die Maschine nur von Personen benutzt wird, die in der Handhabung unterwiesen und ausdrücklich mit der Benutzung beauftragt sind.
- die anerkannten Regeln für Arbeitssicherheit eingehalten werden.
- allfällige weitergehende staatliche oder betriebsinterne Vorschriften beachtet werden.
- alle Bediener die Sicherheitsvorschriften kennen und im Gebrauch der Maschine produktspezifisch ausgebildet sind.
- alle Bediener die Betriebsanleitung vor Gebrauch der Maschine gelesen und verstanden haben.
- die Zuständigkeiten für Betrieb, Unterhalt und Reparatur der Maschine klar festgelegt sind und eingehalten werden.
- Störungen und Schäden sofort an die Servicestelle gemeldet werden

### 2.4 Notfälle

*Im Notfall:*

- Netzstecker ausziehen
- Sofort die anerkannten Erste-Hilfe-Massnahmen anwenden.

Nach Zwischenfällen, Maschine vor Überprüfung durch Wetrok **nicht wieder in Betrieb nehmen**.

### 2.5 Erstinbetriebnahme

Die Auslieferung, Instruktion über Sicherheitsvorschriften, Handhabung und Wartung sowie die Erstinbetriebnahme erfolgen im Normalfall durch einen von Wetrok autorisierten Fachmann. Ist dies nicht der Fall, so ist der Betreiber für die Instruktion der Bediener verantwortlich. Weitere Sicherheitsvorschriften zur Bedienung und zur Wartung sind jeweils in den entsprechenden Kapiteln aufgeführt und unbedingt zu befolgen!

## 3 BEDIENUNG

### 3.1 Sicherheitsvorschriften

- Beim Arbeiten ist auf Dritte, insbesondere auf Kinder, zu achten.
- Zum Reinigen und Warten der Maschine und zum Auswechseln von Teilen, Netzstecker ausziehen.
- Die Maschine darf nicht benutzt werden, falls der Zustand der Netzanschlussleitung nicht einwandfrei ist.

**Warnung!** Netzanschlussleitung nicht durch Überfahren, Quetschen, Zerren und dergleichen beschädigen.

### 3.2 Bedienen

#### Bereitstellen des Gerätes

Überzeugen Sie sich davon, dass die auf dem Typenschild angegebene Spannung (Volt) mit der im Gebäude zur Verfügung stehenden übereinstimmt. Die Maschine ist doppelt isoliert und hat keinen Erdleiter.

#### Vorbereiten zum Arbeiten

##### Trockensaugen mit Papierfiltersack

(Abb. C + F)

Die Der Wetrok Duovac 18/25/34 können kann mit einem Papierfiltersack ausgerüstet werden. Einsetzen des Papierfiltersackes: Papierfiltersack (C2) auffalten. Den Gummiflansch (F1 ) von unten her auf den Saugstutzen (F2) ziehen und kräftig gegen die Kesselwand drücken. Sicherheitsfilter (C1) einlegen. Saugkopf so aufsetzen, dass das Netzkabel auf die Gegenseite des Saugschlauchanschlusses zu liegen kommt. Saugschlauch, Saugrohr und Düse zusammenstecken.

Nur Original Wetrok Papierfiltersäcke verwenden.

##### Trockensaugen ohne Papierfiltersack

(Abb. E)

Beim Trockensaugen ohne Papierfiltersack muss der Spezialfiltersack (E2) mit dem Wassersaugdispositiv (E1) eingesetzt werden.

##### Nasssaugen

(Abb. D)

Anstelle des Papierfiltersackes und des Sicherheitsfilters das Wassersaugdispositiv (D1 ) einsetzen. Die Wassersaugdüse auf das Saugrohr aufstecken.

##### Duovac 50

Der Duovac 50 ist mit 2 Saugmotoren ausgerüstet. Je nach Leistungsbedarf können 1 oder 2 Saugmotoren eingeschaltet werden.



## 4 WARTUNG

### 4.1 Sicherheitsvorschriften

- Zum Reinigen und Warten der Maschine und zum Auswechseln von Teilen, Netzstecker ausziehen.
- Die Maschine darf nicht mit Hoch-/Dampfdruck-Reinigern oder Flüssigkeitsstrahl gereinigt werden.
- Für Reparaturen dürfen nur Wetrok-Original-Ersatzteile verwendet werden.

**Wichtig:** Vor Beginn der Wartung ist der Sauger auszuschalten und der Netzstecker auszuziehen.

#### Staubentleerung

Den Papierfiltersack auswechseln, wenn er zu 2/3 mit Schmutz gefüllt ist. Wird ohne Papierfiltersack gesaugt, den Saugkessel regel-mässig entleeren. Bei jeder Staubentleerung den Sicherheitsfilter durch Ausschütteln oder Abbürsten gründlich reinigen. Wenn möglich mit einem anderen Staubsauger absaugen.

#### Wasserentleerung

Bei vollem Saugkessel unterbricht der Schwimmer den Saugstrom. Wassersaugdispositiv herausheben und Saugkessel entleeren. Beim Nasssaugen muss das Wassersaugdispositiv immer eingesetzt sein.

Den Sauger von Zeit zu Zeit aussen mit einem leicht feuchten Lappen abreiben, insbesondere auch das Netzkabel.

## 5 INSTANDSETZUNG

Wir empfehlen, Reparaturen und Unterhalt durch den Wetrok-Service-Dienst vornehmen zu lassen. Wartungsabonnement ist erhältlich.

### 5.1 Störungssuche

#### Beim Trockensaugen:

- Papierfiltersack oder Staubkessel voll?
- Saugrohr, Saugschlauch oder Düse verstopft?
- Vorsatzfilter mit Staub verpapt resp. verklebt?

Die Saugmotoren des Duovac 50 sind mit einem thermischen Überlastungsschalter ausgerüstet. Dieser schaltet die Motoren bei zu starker Erwärmung automatisch aus. Nach Abkühlung setzt er die Motoren wieder in Betrieb.

#### Beim Nasssaugen:

- Klebt der Schwimmer an der Ventilöffnung?
- Verwendung von zu stark schäumenden Reinigungsmitteln? (Schwimmer reagiert deshalb zu früh).
- Wassersaugdispositiv in der richtigen Position eingelegt?
- Motorkopf dichtend auf den Kessel aufgelegt?

## 6 LAGERUNG

Wird die Maschine nicht benützt, ist sie trocken und unter normalen Raumbedingungen zu lagern.

## 7 ENTSORGUNG

Verpackung muss entsprechend den nationalen Vorschriften entsorgt werden.

## Vue d'ensemble machine

• FR

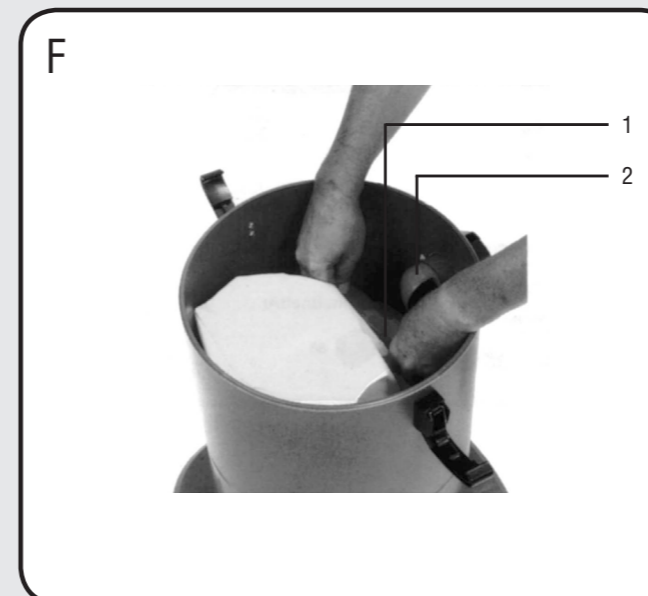
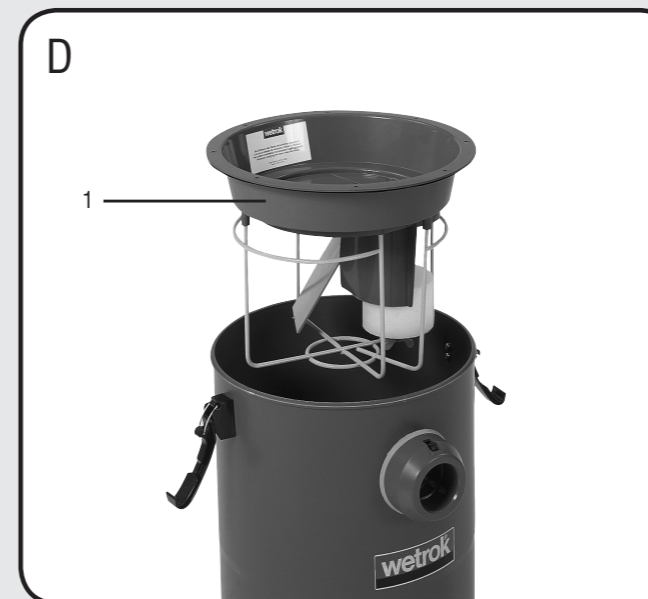
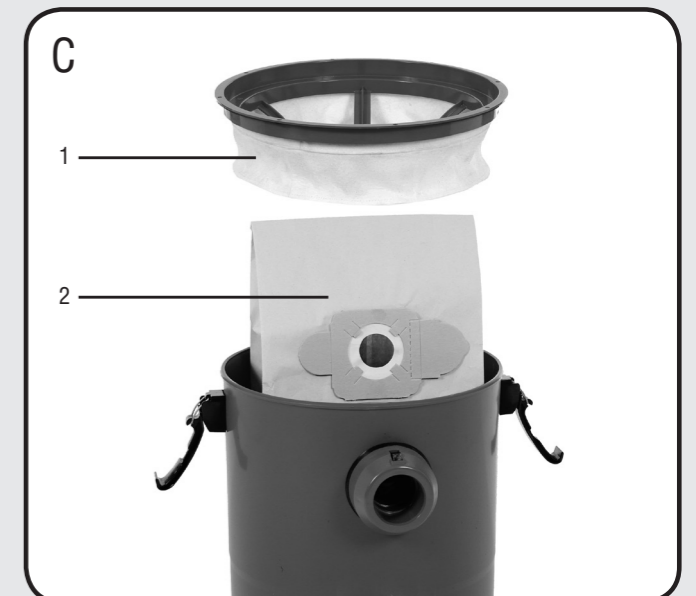
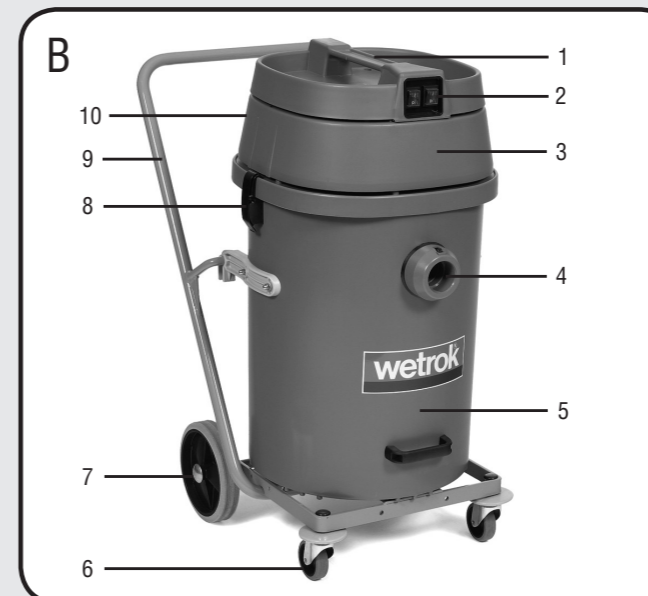

# 1. Descriptif de la machine

## B Explication des détails de la machine

B 1	Poignée pour tête d'aspiration
B 2	2 interrupteurs à bascule pour moteurs d'aspiration
B 3	Tête d'aspiration avec 2 moteurs d'aspiration
B 4	Raccord pour le tuyau
B 5	Cuve
B 6	2 roues pivotantes
B 7	2 roues de transport
B 8	Fermetures à ressort des deux côtés
B 9	Châssis pour cuve basculante
B 10	Câble électrique

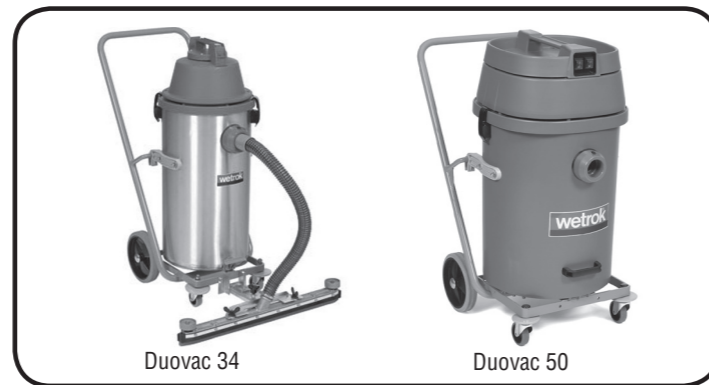

## H Zubehör

H 9	Tuyau 9, longueur 2,5 m, Ø 32 mm .
H 23	Tuyau 23, longueur 3 m, Ø 38 mm
H 15	Tuyau 15, longueur 3,2 m, Ø 50 mm
H 85	Tube 85, Ø 32 mm
H 86	Tube 86, Ø 38 mm
H 51	Tube 15, Ø 50 mm
H 83	Tube de rallonge 83, Ø 32 mm
H 18	Raccord V 18, Ø 32 mm
H 37	Réducteur V 37, Ø 32 mm
H 21	Suceur à eau 21
H 42	Suceur à eau 42
H 24	Suceur à roulettes 24
H 25	Suceur à roulettes 25
H 29	Suceur à roulettes 29
H 38	Suceur pour sols 38
H 43	Suceur combiné 43
H 26	Suceur coudé 26
H 32	Suceur pour radiateurs 32
H 33	Suceur pointu en caoutchouc 33
H 39	Suceur pinceau 39
H 41	Suceur pour fentes 41
H 40	Suceur pour fentes 40
H 44	Jeu de suceurs 44 (comprenant: raccord, suceur pour fentes, suceur à main, suceur pour radiateurs, suceur brosse, suceur pinceau)
Vacumat	Suceur Vacumat; suceur extralarge, 69 cm, pour l'aspiration d'eau et de poussière. Il ne peut être utilisé qu'avec le châssis basculant des Wetrok Duovac 34 et 50.

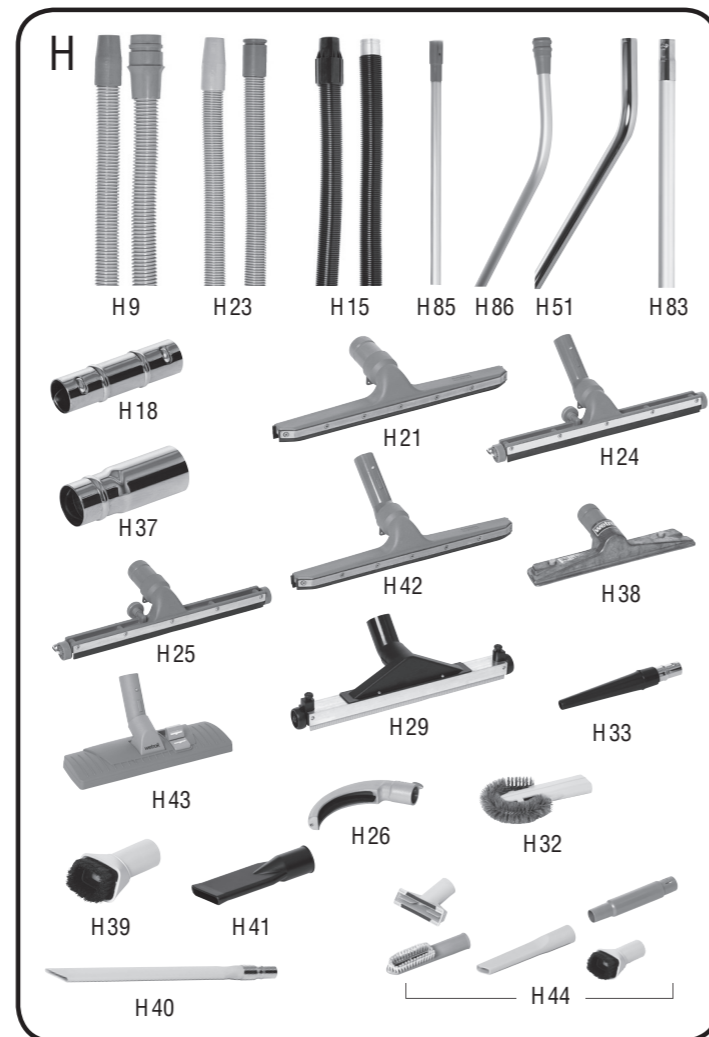

## CECI VOUS CONCERNE

Ce mode d'emploi vous fournit toutes les informations nécessaires à l'utilisation et à l'entretien sûrs et appropriés des modèles de la série 18/25/34/50 des machines Wetrok Duovac. Ce mode d'emploi, destiné à l'utilisateur, doit être conservé à portée de main et en un endroit accessible en tout temps. La partie qui se rabat renferme les photos auxquelles se réfère le descriptif de la machine.

## UTILISATION APPROPRIÉE

Cette machine a été construite en prenant en considération le présent mode d'emploi. Elle a été conçue à l'usage des artisans s'occupant du nettoyage de sols d'intérieur.

Toute autre emploi, en particulier..

- l'élimination des poussières nuisible à la santé
- l'aspiration des produits inflammables, toxiques, insalubres, caustiques ou irritants

n'est pas admissible et interdit en raison des risques encourus.

## 2 PRESCRIPTIONS GÉNÉRALES DE SÉCURITÉ

La construction de cette machine correspond à l'état actuel de la technique ainsi qu'aux règles reconnues en matière de sécurité. Elle a été vérifiée électrotechniquement et répond aux normes européennes de sécurité. Elle dispose en matière de protection d'un coupe-circuit. Des dangers peuvent cependant survenir, surtout lors d'une utilisation inappropriée ou en infraction avec les prescriptions et directives contenues dans le mode d'emploi.

### 2.1 Sources de dangers

**⚠ Tension/courant électrique**  
**Attention: Danger de mort!**

En contact avec des pièces sous tension ou conductrices de courant électrique, il y a danger de décharge électrique pouvant entraîner de graves blessures ou même la mort. Ne jamais toucher des câbles endommagés. Avant d'entreprendre tous travaux sur des installations électriques, couper le contact de la machine et retirer la prise de secteur. Changer immédiatement tout câble détérioré.

### 2.2 Utilisation inappropriée

Toute utilisation de la machine pour un usage non décrit dans la rubrique «Utilisation appropriée» ou non spécifié par contrat est inadmissible.

Toute mise en service de la machine sans que celle-ci soit dans un état irréprochable ou sans respecter les prescription ci-après est interdite.

- Les dispositifs de protection ne doivent pas être démontés ou pontés.
- Les transformations et modifications du produit ne sont pas autorisées.
- Les cordons de raccordement au secteur endommagés doivent être remplacés uniquement par des cordons à gaine souple en PVC H 05-VV.
- La machine doit être protégée par un disjoncteur pour coupure en charge du type H et courant nominal de 10 A ou par un fusible de 10 A.

### 2.3 Organisation

L'exploitant est responsable de:

- ne confier la machine qu'à des personnes dûment instruites à sa conduite et expressément chargées de l'utiliser.
- l'observation des règles reconnues pour la sécurité du travail.
- l'observation, le cas échéant, de prescriptions officielles ou internes à l'exploitation allant plus loin.
- veiller à ce que tous les utilisateurs connaissent les prescriptions de sécurité et aient suivi une formation spécifique au type de machine qu'ils vont utiliser.
- veiller à ce que tous les utilisateurs aient lu et compris le mode d'emploi de la machine avant de s'en servir.
- fixer clairement et faire observer les compétences pour le service, l'entretien et la réparation de la machine.
- veiller à ce que les dérangements et dommages constatés soient immédiatement signalés au service d'entretien.

**⚠ ATTENTION:** Lire avant mise en service.

## 2.4 Cas d'urgence

En cas d'urgence, il faut:

- Retirer la prise de secteur
- Appliquer immédiatement les mesures reconnues de premier secours.

Après incidents survenus sur la machine, **ne pas la remettre en service** avant son contrôle par Wetrok.

## 2.5 Première mise en service

Normalement, la livraison, l'instruction relative aux prescriptions de sécurité, le maniement et l'entretien de la machine ainsi que sa première mise en service sont effectués par un spécialiste. Si ce n'est pas le cas, l'exploitant est responsable de l'instruction de l'utilisateur.

D'autres prescriptions de sécurité relatives au service et à l'entretien se trouvent dans les chapitres respectifs correspondants du mode d'emploi et doivent être strictement respectées!

# 3 SERVICE

## 3.1 Prescription de sécurité

- Faire attention aux autres personnes, particulièrement aux enfants, en utilisant cette machine.
- Pour le nettoyage et l'entretien de la machine, le remplacement de pièces ou sa conversion à une autre utilisation, retirer la prise de secteur.
- La machine ne doit pas être utilisée si l'état du cordon de raccordement au secteur laisse à désirer.

**Attention:** Ne pas endommager le cordon de raccordement au secteur en roulant dessus, en l'écrasant ou l'arrachant et en exécutant d'autres manœuvres de ce genre.

## 3.2 Instructions d'emploi

### Préparation de l'appareil

Assurez-vous que la tension donnée (voltage) dans le bâtiment corresponde aux données figurant sur la plaque signalétique. La machine est doublement isolée et n'a pas de mise en terre.

### Mise en service

#### Aspiration à sec avec sac en papier

(fig. C + F)

Les Duovac 18/25/34 Wetrok peuvent être équipés des sacs en papier.

Mise en place du sac en papier: déplier le sac (C2). Engager la rondelle de caoutchouc (F1) de bas en haut sur le manchon d'aspiration (F2) et le presser fortement contre le paroi de la cuve. Mettre en place le filtre de sécurité (C1). Placer la tête d'aspiration de manière à ce que le raccordement électrique soit du côté opposé au raccord du tuyau. Assembler le tuyau, le tube et le suceur.

N'utiliser que des sacs en papier Wetrok d'origine.

#### Aspiration à sec sans sac en papier

(fig. E)

Pour l'aspiration sans sac en papier, monter le sac filtrant spécial (E2) avec le dispositif pour l'aspiration d'eau. (E1).

#### Aspiration d'eau

(fig. D)

Monter le dispositif pour l'aspiration d'eau (D1) à la place du sac en papier et du filtre de sécurité. Emmancher le suceur à eau sur le tube.

### Duovac 50

Le Duovac 50 est équipé de 2 moteurs d'aspiration. Suivant la puissance requise, 1 ou 2 moteurs peuvent être enclenchés.

# 4 ENTRETIEN

## 4.1 Prescription de sécurité

- Pour nettoyer et entretenir la machine, remplacer des pièces ou la convertir à une autre utilisation, retirer la prise de secteur.
- La machine ne doit pas être nettoyée à l'aide de moyens à haute pression et pression de vapeur ou par jet de liquide.
- Pour réparer la machine n'utiliser que des pièces de rechange Wetrok d'origine.

**Important:** Avant d'entreprendre les travaux d'entretien, déclencher l'appareil et retirer la prise.

### Evacuation de la poussière

Changer le sac en papier lorsqu'il est rempli de saleté jusqu'au 2/3. Si on aspire sans sac en papier, vider la cuve régulièrement. Chaque fois que la poussière est évacuée, nettoyer à fond le filtre de sécurité en le secouant ou le brossant. Si possible, aspirer avec un autre aspirateur.

### Evacuation de l'eau

Lorsque le réservoir à d'eau sale est plein, le flotteur coupe le courant d'aspiration. Enlever le dispositif et vider le réservoir à d'eau sale. Le dispositif doit être monté lors de l'aspiration d'eau.

Essuyer de temps à autre l'extérieur de l'appareil et tout particulièrement le câble électrique avec un chiffon humide.

# 5 REMISE EN ÉTAT

Nous vous recommandons notre service après vente Wetrok pour des réparations et la maintenance. Un abonnement d'entretien est à votre disposition.

## 5.1 Recherche des pannes et dépannage

### Aspiration à sec:

- Sac en papier ou cuve trop plein?
- Tuyau, tube ou suceur bouché?
- Filtre de sécurité engorgé de poussière?

Les moteurs du Duovac 50 sont équipés d'un disjoncteur thermique. Lors de surcharge, les moteurs s'arrêtent automatiquement et, après refroidissement, se remettent en marche.

### Aspiration à eau:

- Flotteur adhère à l'ouverture de la soupape?
- Utilisation d'un détergent trop moussant? (Le flotteur réagit trop tôt.)
- Dispositif placé dans une mauvaise position?
- Tête d'aspiration disposée de manière non hermétique sur la cuve?

# 6 ENTREPOSAGE

Garder la machine dans un endroit sec et dans des conditions ambiantes normales.

# 7 ELIMINATION

L'emballage doit être éliminé conformément aux prescriptions nationales en la matière.



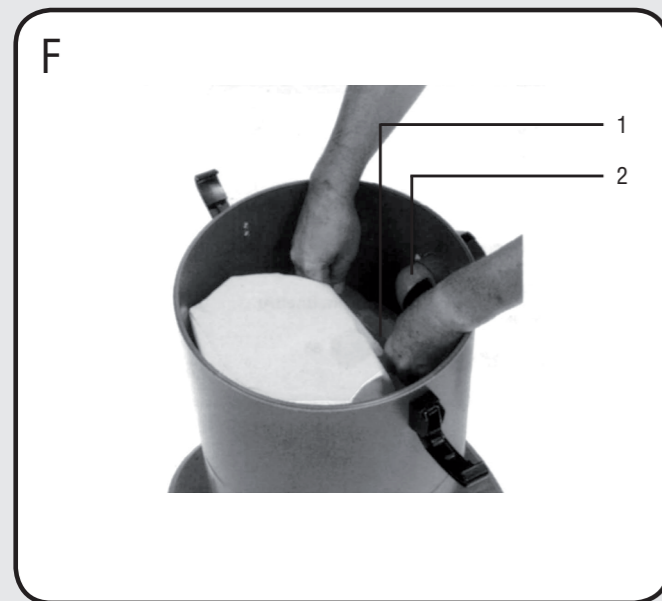
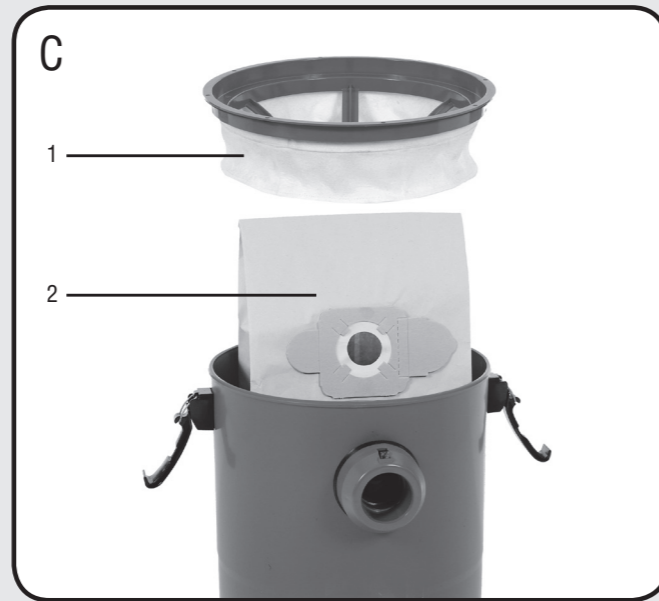
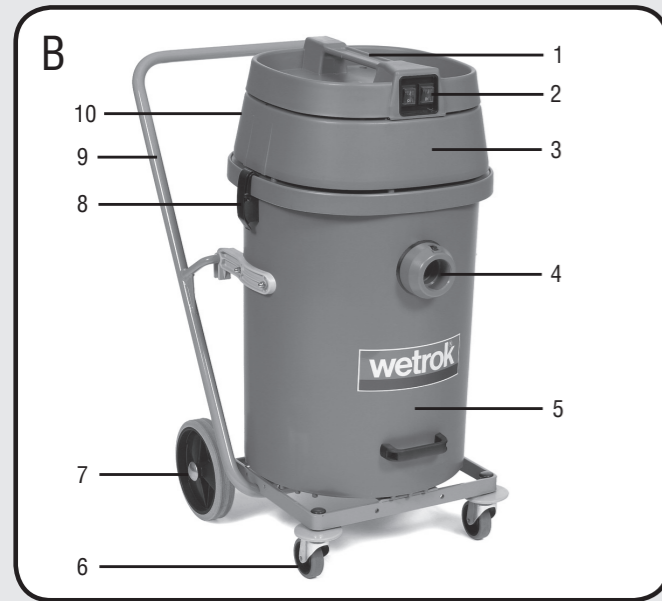

**B Spiegazione dei dettagli della macchina**

B 1	Maniglia della testa aspirante
B 2	2 interruttori per i motori d'aspirazione
B 3	Testa aspirante con 2 motori d'aspirazione
B 4	Bocchettone di attacco del tubo d'aspirazione
B 5	Serbatoio d'aspirazione
B 6	2 ruote orientabili
B 7	2 ruote di trasporto
B 8	Dispositivo di serraggio sui due lati
B 9	Carrello con dispositivo di ribaltamento
B 10	Cavo d'alimentazione

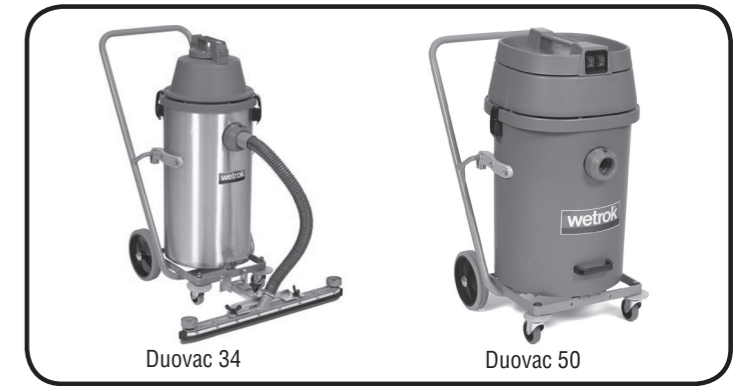

**H Accessori**

H 9	Tubo d'aspirazione n. 9, lunghezza 2,5 m., diametro 32 mm.
H 23	Tubo d'aspirazione n. 23, lunghezza 3 m., diametro 38 mm.
H 15	Tubo d'aspirazione n. 15, lunghezza 3,2 m., diametro 50 mm.
H 85	Tubo rigido d'aspirazione n. 85, diametro 32 mm.
H 86	Tubo rigido d'aspirazione n. 86, diametro 38 mm.
H 51	Tubo rigido d'aspirazione n. 51, diametro 50 mm.
H 83	Tubo di prolunga n. 83, diametro 32 mm.
H 18	Raccordo V 18, diametro 32 mm.
H 37	Raccordo riduttore V 37, diametro 38/32 mm.
H 21	Bocchetta d'aspirazione per acqua n. 21
H 42	Bocchetta d'aspirazione per acqua n. 42
H 24	Bocchetta a rullo n. 24
H 25	Bocchetta a rullo n. 25
H 29	Bocchetta a rullo n. 29
H 38	Bocchetta per pavimenti n. 38
H 43	Bocchetta combinata n. 43
H 26	Bocchetta per tubi curvi n. 26
H 32	Bocchetta per radiatori n. 32
H 33	Bocchetta con punta di gomma n. 33
H 39	Bocchetta a pennello n. 39
H 41	Bocchetta per fessure n. 41
H 40	Bocchetta per fessure n. 40
H 44	Serie di bocchette n. 44 (comprende un raccordo e bocchette per fessure, per imbottiture e per radiatori, a pennello e a spazzola)
Vacumat	Bocchetta Vacumat; bocchetta d'aspirazione extralarga 69 cm. per polvere e acqua, può essere impiegata soltanto con il carrello di ribaltamento per Wetrok Duovac 34 e Duovac 50.

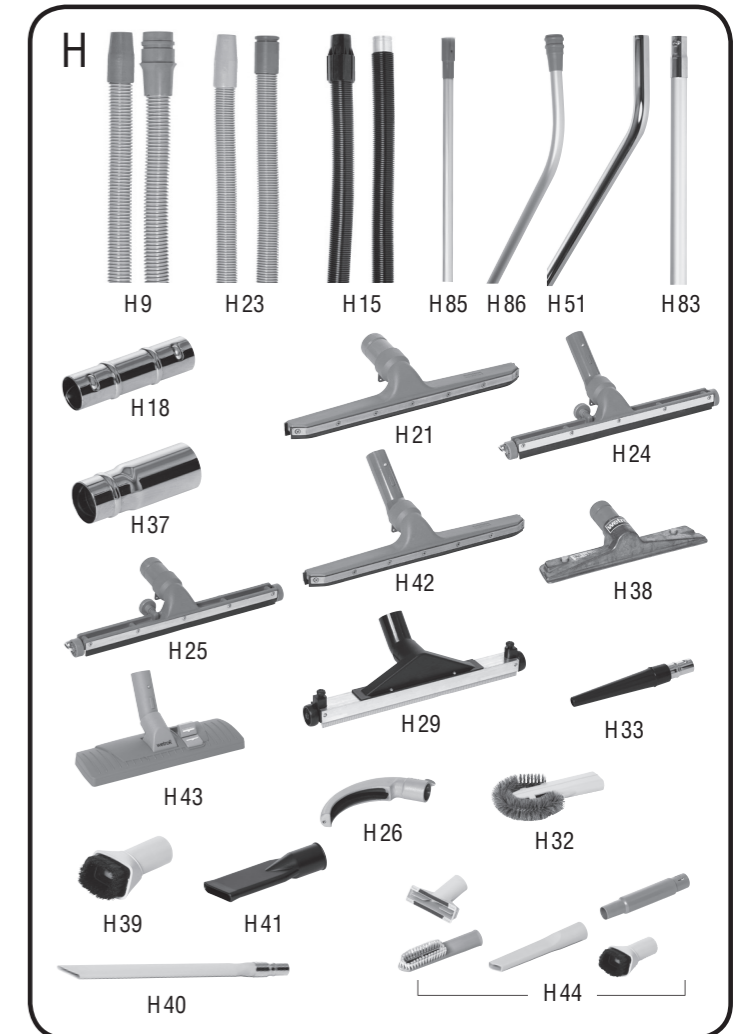

**ATTENZIONE:** Leggere prima della messa in servizio.



## IL PRESENTE OPUSCOLO

Vi fornisce tutte le informazioni necessarie per l'uso regolamentare, sicuro e adatto allo scopo e per la manutenzione dei modelli della serie Wetrok Duovac 18/25/34/50, e pertanto deve essere tenuto sempre a disposizione dell'utente. Le fotografie nella pagina ripiegata illustrano le diverse parti della macchina.

## USO APPROPRIATO

Questa macchina è stata costruita per lavori professionali di aspirazione a umido e a secco in ambienti interni, da eseguirsi seguendo le istruzioni.

*Ogni impiego non appropriato, e specialmente:*

- la rimozione di polveri nocive alla salute
- l'aspirazione di sostanze infiammabili,

velenose, corrosive, irritanti o nocive alla salute è **pericoloso e quindi proibito**.

## 2 NORME GENERALI DI SICUREZZA

La macchina è stata costruita secondo criteri della tecnica odierna, in base alle norme di sicurezza riconosciute. Essa è stata sottoposta a controllo elettrotecnico e risponde alle norme europee di sicurezza. Potrebbero tuttavia insorgere pericoli, soprattutto in caso di impiego incorretto o di infrazione alle regole per l'uso della macchina.

### 2.1 Fonti di pericolo

 **Tensione / Corrente elettrica**  
**Attenzione: pericolo di morte!**

Il contatto con parti sotto tensione o percorse da corrente comporta pericolo di scosse che potrebbero provocare gravi lesioni e persino la morte. Non toccare mai cavi difettosi. Prima di accedere a impianti elettrici occorre disinserire la macchina e staccarla dalla presa a rete. Cavi difettosi vanno sostituiti immediatamente.

### 2.2 Uso non appropriato

E' proibito ogni impiego della macchina diverso da quello descritto nelle istruzioni per l'uso o da quello previsto dal contratto.

*E' vietato l'impiego della macchina qualora questa non si trovi in perfette condizioni o qualora non si rispettino le seguenti norme:*

- é proibito smontare o aggirare impianti di protezione.
- é proibito apportare alla macchina cambiamenti o trasformazioni.
- Cavi elettrici per allacciamento a rete – qualora difettosi – devono essere sostituiti esclusivamente con cavi PVC H 05-VV.
- Occorre proteggere la macchina con un interruttore di sovraccarico di tipo H tarato a 10 A nominali, o con un fusibile da 10 A.

### 2.3 Normativa

*E' responsabilità dell'utente:*

- che la macchina venga manovrata esclusivamente da persone istruite nell'uso della medesima e che siano state espressamente incaricate della manovra.
- che siano osservate le norme riconosciute sulla sicurezza del lavoro.
- che vengano osservate eventuali norme governative o della ditta.
- che tutti gli addetti alla manovra siano a conoscenza delle norme di sicurezza e siano stati addestrati nell'uso di questa macchina.
- che tutti gli addetti alla manovra abbiano letto e compreso le istruzioni per l'uso.
- che siano state chiaramente stabilite e rispettate le competenze riguardanti la manovra, la manutenzione e la riparazione della macchina.
- che ogni difetto o disfunzione venga segnalato immediatamente al servizio d'assistenza tecnica.

### 2.4 Situazioni d'emergenza

*In casi d'emergenza:*

- staccare la presa di corrente.
- applicare immediatamente le consuete misure di pronto soccorso.

Dopo un incidente la macchina **non deve essere rimessa in funzione** prima di essere stata esaminata dalla Wetrok.

### 2.5 Messa in opera

La consegna della macchina, la spiegazione riguardante le norme di sicurezza, la manovra e la manutenzione, come pure la prima messa in opera vengono eseguite di regola da un tecnico autorizzato dalla Wetrok. Qualora ciò non avvenga, l'utente é responsabile di istruire chi manovra la macchina. Ulteriori norme di sicurezza riguardanti la manovra e la manutenzione sono elencate nei rispettivi paragrafi e vanno rispettate rigorosamente!

## 3 MANOVRA DELLA MACCHINA

### 3.1 Norme di sicurezza

- durante la manovra fare attenzione a terzi, e soprattutto a bambini.
- prima di eseguire lavori di pulizia o di manutenzione e prima di sostituire accessori occorre staccare la presa di corrente.
- La macchina non deve essere usata qualora il cavo d'alimentazione corrente non sia in perfette condizioni.

**Attenzione:** non danneggiare il cavo d'alimentazione passandovi sopra, non schiacciarlo e non strappararlo.

### 3.2 Manovra

#### Allestimento della macchina

Assicurarsi che la tensione (voltaggio) indicata sulla targhetta corrisponda a quella a disposizione nello stabile. La macchina é fornita di doppio isolamento e non é provvista di messa a terra.

#### Operazioni preliminari

##### Aspirazione a secco con sacco-filtro di carta

(fig. C & F).

I modelli modelloWetrok Duovac 18/25/34 possono essere equipaggiati con un sacco-filtro di carta.

Inserimento del sacco-filtro di carta: dispiegare il sacco-filtro di carta (C2). Dal basso verso l'alto immanicare la flangia di gomma (F1) sul bocchettone d'aspirazione (F2) e premerla a fondo contro la parete del serbatoio. Inserire il filtro di sicurezza (C1). Montare la testa aspirante in modo che il cavo d'alimentazione si trovi di fronte all'attacco del tubo d'aspirazione. Collegare il tubo flessibile d'aspirazione, il tubo rigido e la bocchetta.

Utilizzare esclusivamente sacchi-filtro di carta originali Wetrok.

##### Aspirazione a secco senza sacco-filtro di carta

(fig. E)

Per aspirazione a secco senza sacco-filtro di carta occorre inserire il sacco-filtro speciale (E2) con il dispositivo per l'aspirazione dell'acqua (E1).

##### Aspirazione a umido

(fig. D)

Ai posto del sacco-filtro di carta e del filtro di sicurezza, inserire il dispositivo per l'aspirazione dell'acqua (D1). Sul tubo rigido d'aspirazione innestare la bocchetta d'aspirazione per acqua.

##### Duovac 50

La Duovac 50 é dotata di 2 motori d'aspirazione. A seconda della potenza necessaria si possono azionare 1 o 2 motori.

## 4 MANUTENZIONE

### 4.1 Norme di sicurezza

- prima di eseguire lavori di pulizia o di manutenzione e prima di sostituire accessori, occorre staccare la presa di corrente.
- la macchina non deve essere pulita a mezzo di vapore o di liquido ad alta pressione.

**Importante:** Prima di iniziare lavori di manutenzione occorre disinserire il motore d'aspirazione e staccare la presa di corrente.

#### Svuotamento della polvere

Occorre sostituire il sacco di carta quando questo è riempito per 2/3. In caso si lavori senza il sacco-filtro di carta, occorre vuotare periodicamente il serbatoio. Ogni volta che si procede a svuotamento della polvere, occorre pulire a fondo il filtro di sicurezza, scuotendolo o spazzolandolo. Se possibile, passarlo con un altro aspirapolvere.

#### Svuotamento dell'acqua

Quando il serbatoio d'aspirazione è pieno, il galleggiante interrompe l'aspirazione. Estrarre il dispositivo d'aspirazione e vuotare il serbatoio. Per aspirazione a umido occorre sempre inserire il dispositivo d'aspirazione per l'acqua.

Ogni tanto occorre pulire la macchina dall'esterno con un panno leggermente umido, e così pure il cavo d'alimentazione.

## 5 MANUTENZIONE

Per riparazioni e revisioni offriamo il servizio assistenza Wetrok. Agli utenti raccomandiamo il nostro abbonamento di manutenzione.

### 5.1 Ricerca e rimozione di anomalie di funzionamento

#### Durante aspirazione a secco:

- Il sacco-filtro di carta o il serbatoio sono troppo pieni?
- I tubi d'aspirazione o la bocchetta sono ostruiti?
- Il filtro di sicurezza è intasato dalla polvere?

I motori d'aspirazione della Duovac 50 sono dotati di un interruttore termico, che disinserisce automaticamente i motori in caso di surriscaldamento. Una volta raffreddati, i motori si reinseriscono automaticamente.

#### Durante l'aspirazione a umido:

- Il galleggiante resta attaccato alla bocca della valvola?
- Impiego di detergente troppo schiumoso? (provoca reazione anticipata del galleggiante).
- Il dispositivo d'assorbimento dell'acqua non è montato in posizione corretta?
- La testa del motore non aderisce perfettamente al serbatoio?

## 6 IMMAGAZZINAGGIO

Quando la macchina non viene usata, occorre conservarla in luogo asciutto e in normali condizioni ambientali.

## 7 SMALTIMENTO DELL'USATO

I contenitori devono essere smaltiti secondo le norme nazionali.

## Resumen de la máquina

• ES

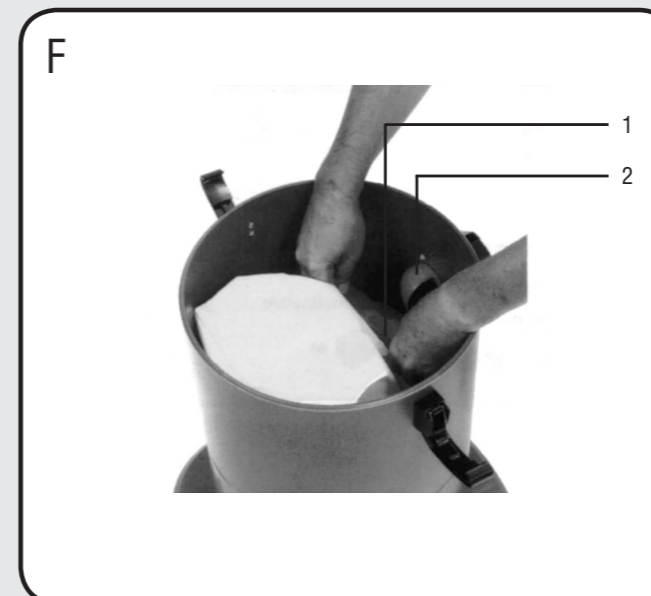
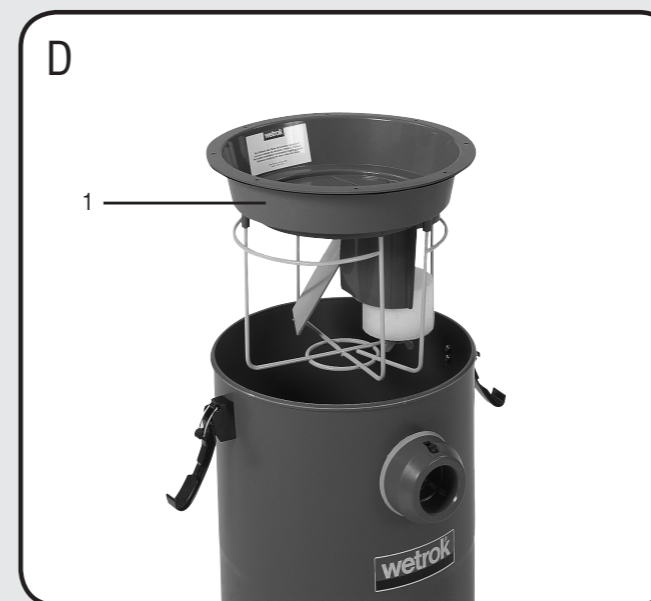
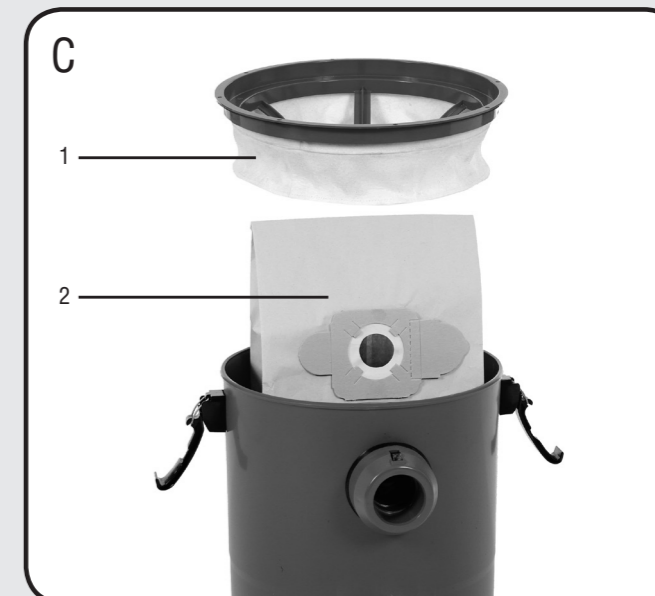
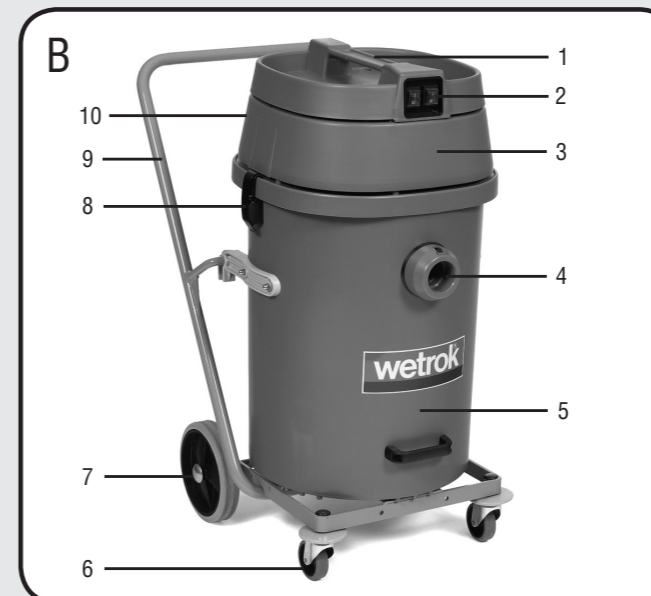

# 1. Descripción de la máquina

## B Explicación de los detalles de la máquina

B 1	Empuñadura para el cabezal de aspiración
B 2	2 interruptores basculantes para los motores de aspiración
B 3	Cabezal de aspiración con 2 motores de aspiración
B 4	Tubuladuras de empalme para la manguera de aspiración
B 5	Depósito de aspiración
B 6	2 rodillos giratorios
B 7	2 rodillos de transporte
B 8	Cierres de apriete en ambos lados
B 9	SopORTE móvil con dispositivo basculante
B 10	Cable de la red

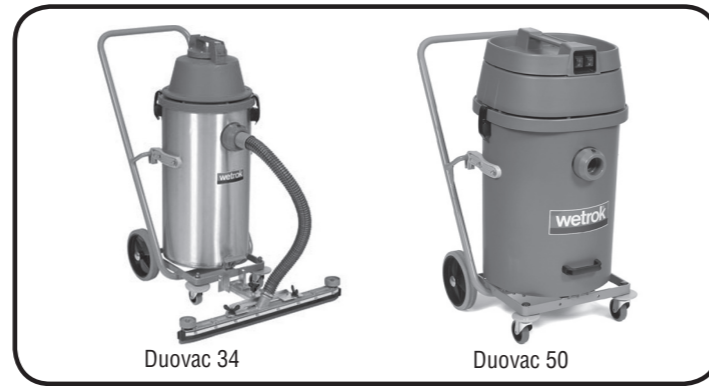

## H Accesorios

H 9	Manguera de aspiración No. 9, de 2,5 m. de largo, 32 mm. diám.
H 23	Manguera de aspiración No. 23, de 3 m. de largo, 38 mm. diám.
H 15	Manguera de aspiración No. 15, de 3, 2 m. de largo, 50 mm. diám.
H 85	Tubo de aspiración No. 85, 32 mm. de diám.
H 86	Tubo de aspiración No. 86, 38 mm. de diám.
H 51	Tubo de aspiración No. 51, 50 mm. de diám.
H 83	Tubo de prolongación No. 83, 32 mm. de diám.
H 18	Pieza de unión V 18, 32 mm. de diám.
H 37	Pieza reductora V 37, 38/32 mm. de diám.
H 21	Tobera de aspiración de agua No. 21
H 42	Tobera de aspiración de agua No. 42
H 24	Tobera de rodillos No. 24
H 25	Tobera de rodillos No. 25
H 29	Tobera de rodillos No. 29
H 38	Tobera para suelos No. 38
H 43	Tobera combinada No. 43
H 26	Tobera de tubo en codo No. 26
H 32	Tobera para cuerpos calefactores No. 32
H 33	Tobera de punta de goma No. 33
H 39	Tobera con pincel de polvo No. 39
H 41	Tobera para rendijas No. 41
H 40	Tobera para rendijas No. 40
H 44	Juego de toberas No. 44 (compuesto por pieza de unión, toberas para rendijas, tapicería, cuerpos calefactores, con pincel de polvo y cepillo).
Vacumat	Tobera Vacumat; tobera de aspiración especialmente ancha de 69 cm. para aspiración de polvo y de agua. Se puede emplear solamente unida al dispositivo basculante del Wetrok Duovac 34 y Duovac 50.

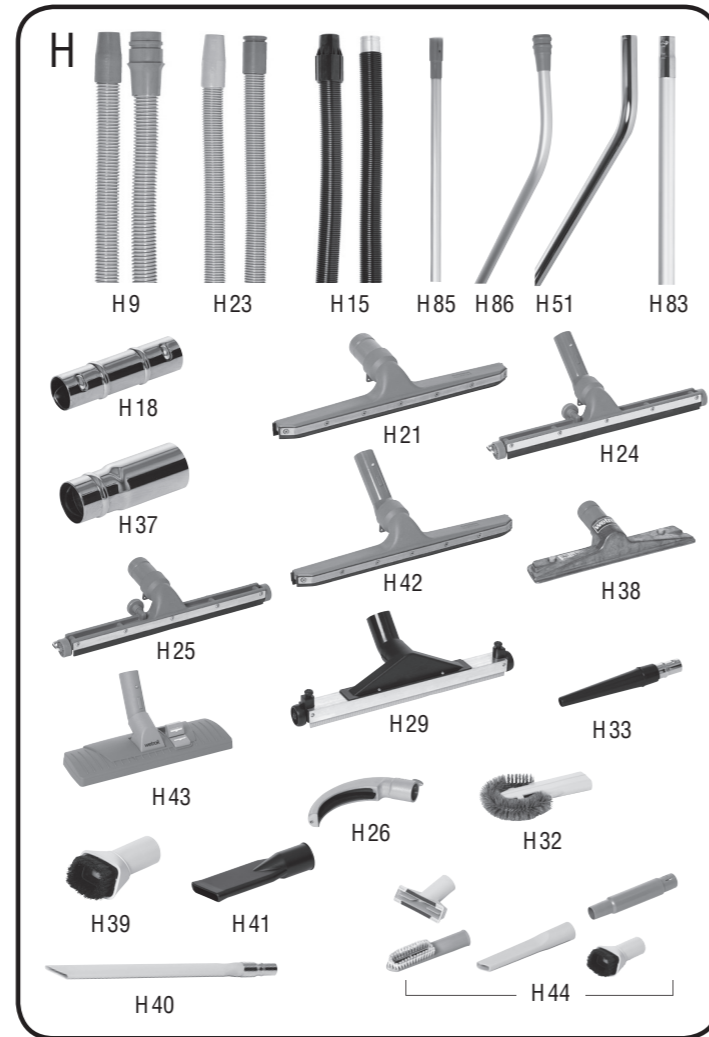

## SOBRE ESTE DOCUMENTO

Estas directivas de funcionamiento le darán todas las informaciones necesarias para el uso y mantenimiento apropiados, seguros y correctos de los modelos de la máquina Duovac 18/25/34/50 de la serie Wetrok. Deben conservarse en buen estado y estar siempre al alcance del usuario. El folleto desplegable contiene fotos que hacen referencia a la descripción de las máquinas.

## USO CONFORME A LAS REGLAMENTACIONES

Tomando en consideración estas directivas de funcionamiento, esta máquina está construida para trabajos industriales de aspiración, tanto de polvo como de agua, de zonas interiores.

Cualquier otra aplicación, en particular

- para la eliminación de polvos nocivos a la salud
- para la aspiración de toda clase de medios altamente combustibles, venenosos, cáusticos, irritantes o nocivos a la salud

es **inadmisible y prohibida** debido a los peligros que ello implica.

## 2 NORMAS GENERALES DE SEGURIDAD

La máquina ha sido construida con tecnología avanzada y las normas técnicas de seguridad reconocidas. Ha sido probada electrónicamente conforme a las normas de seguridad europeas. A pesar de ello, pueden existir riesgos, especialmente por uso incorrecto o infracciones contra las reglas y directivas de las instrucciones de manejo.

### 2.1 Origen de los peligros

**⚠ Tensión eléctrica/corriente eléctrica**  
Advertencia: Peligro de muerte!

Por contacto con la corriente o tensión de partes importantes, existe el peligro de descarga eléctrica que puede causar graves daños o incluso la muerte. No toque jamás cables dañados. Antes de iniciar cualquier trabajo en la instalación eléctrica, desconecte primero la máquina y desenchúfela. Los cables defectuosos deben ser cambiados inmediatamente.

### 2.2 Uso irregular o indebido

Cualquier uso de la máquina en circunstancias que no sean las «regulares y debidas» a las cuales está destinada legal o contractualmente, está prohibido.

Está prohibido el uso de la máquina si la misma no se encuentra en estado técnico impecable o si no se respetan las reglas siguientes:

- No deben desmontarse ni ignorarse los dispositivos de seguridad.
- No se permite hacer reformas ni modificaciones en el producto.
- Las conexiones de red defectuosas deben ser reemplazadas únicamente por conductos de tubo de PVC H 05-VV.
- Esta máquina está prevista de una ficha de servicio tipo H, con por lo menos una corriente nominal de 10 A o un protector de fusión de 10A.

### 2.3 Organización

El operador de la máquina es responsable de lo siguiente:

- que la máquina sea utilizada únicamente por personas familiarizadas con su manejo y encargadas específicamente de su uso.
- que se cumplan las normas de seguridad laboral.
- que se tengan en cuenta todas las ordenanzas estatales o las normas internas de funcionamiento.
- que todos los operadores estén familiarizados con las disposiciones de seguridad y hayan sido específicamente capacitados para usar la máquina.
- que todos los operadores hayan leído y comprendido las instrucciones de operación antes de utilizar la máquina.
- que las instrucciones de manejo, mantenimiento y reparación de la máquina sean establecidas claramente.
- que se informe inmediatamente al servicio de averías y daños.

**⚠ ¡ADVERTENCIA!** Leer antes de la puesta en servicio.



## 2.4 Casos de emergencia

En casos de emergencia:

- Desenchufar el enchufe
- Usar inmediatamente los medios reconocidos de primeros auxilios.

Después del incidente **no volver a poner la máquina en funcionamiento** antes que esta haya sido examinada por Wetrok.

## 2.5 Puesta en marcha inicial

La distribución, instrucciones de medidas de seguridad, manejo y mantenimiento, así como también la puesta en marcha inicial generalmente se realizan a través de un experto autorizado de Wetrok. Si no fuere así, el operador será responsable por el cumplimiento de las instrucciones y el manejo de la máquina.

Otras reglas de seguridad para manejo y mantenimiento de la máquina están especificados en los respectivos capítulos y deben ser seguidos al pie de la letra!

# 3 INSTRUCCIONES PARA EL MANEJO

## 3.1 Reglas de seguridad

- Durante el trabajo, prestar atención a la presencia de terceros, especialmente niños.
- Para limpieza y mantenimiento de la máquina, recambio de respuestos o cambio a otra función, desconectar la llave principal.
- No debe utilizarse la máquina si la conexión a la red no estuviera en perfectas condiciones.

**Advertencia:** No averiar la conexión a la red de corriente pisando, apretando o tironeando de los cables, o actividades similares.

## 3.2 Manejo

### Preparación del aparato

Verificar si la tensión (voltaje) indicada en el cartelito tipificador coincide con la tensión disponible en el edificio. La máquina tiene aislación doble y no dispone de conexión a tierra.

### Preparativos para el trabajo

#### Para aspiración en seco con bolsa de filtro de papel

(figs. C + F)

Las máquinas Wetrok Duovac 18/25/34 pueden ser provistas de una bolsa de filtro de papel.

Colocación de la bolsa de papel: Desplegar la bolsa de filtro de papel (C2). Calar desde abajo la brida de goma (F1) sobre la tubuladura de empalme (F2) y oprimir fuertemente contra la pared del depósito. Colocar el filtro de seguridad (C1). Poner encima el cabezal de aspiración de forma que el cable de la red quede situado frente al empalme de la manguera de aspiración. Empalmar la manguera de aspiración, el tubo de aspiración y la tobera.

Utilizar solamente bolsas de filtro de papel oriinales de Wetrok.

#### Realizar la aspiración en seco sin bolsa de filtro de papel

(fig. E)

Cuando se aspira en seco sin bolsa de filtro de papel, debe utilizarse la bolsa de filtro especial (E2) con el dispositivo de absorción de agua (E1).

#### Para aspiración de agua

(fig. D)

Para ello se coloca en lugar de la bolsa de filtro de papel y del filtro de seguridad el dispositivo de absorción de agua (D1). Enchufar sobre el tubo de aspiración la tobera de aspiración de agua.

### Duovac 50

La máquina Duovac 50 posee 2 motores de aspiración, pudiendo conectarse, según el rendimiento necesario, 1 ó 2 motores de aspiración.

# 4 MANTENIMIENTO

## 4.1 Medidas de seguridad

- Para limpiar y mantener la máquina, y para cambiar repuestos, extraer el enchufe de la caja de enchufe.
- No debe limpiarse la máquina con limpiadores a alta presión o a vapor ni con chorro fuerte.

**Importante:** Antes de proceder a los trabajos de mantenimiento, debe apagarse el aparato y extraerse el enchufe de la caja de enchufe.

### Vaciado de polvo

Cambiar la bolsa de papel cuando se llenen 2/3 de su capacidad. Si se aspira sin bolsa de filtro de papel, debe vaciarse periódicamente el depósito. En cada vaciado de polvo se limpia a fondo el filtro de seguridad, sacudiéndolo o cepillándolo. De ser posible, aspirar utilizando otro aspirador.

### Vaciado de agua

Al estar lleno el depósito, el flotador que se encuentra en la posición más alta interrumpe la corriente de aspiración. Sacar el dispositivo y vaciar el depósito de agua sucia.

Durante la aspiración de agua, el dispositivo debe estar siempre colocado.

Limpiar de vez en cuando el aparato con un paño húmedo, en particular el cable de alimentación.

# 5 REPARACIÓN

Para reparaciones y mantenimiento, recomendamos utilizar el servicio Wetrok. A tal efecto, ofrecemos nuestro abono de mantenimiento.

## 5.1 Detección y eliminación de fallos

### Al aspirar en seco:

- Está demasiado llena la bolsa del motor?
- Están ocluidos el tubo, la manguera o la tobera de aspiración?
- Contiene aglomeraciones de polvo el filtro de seguridad?

Los motores de la Duovac 50 están equipados con un interruptor térmico contra sobrecargas. Este desconecta automáticamente el motor cuando se calienta demasiado.

Una vez enfriado, lo vuelve a poner en marcha.

### Al aspirar agua:

- Está el flotador pegado a la abertura de la válvula?
- Se han utilizado detergentes demasiado espumantes? (por eso el flotador reacciona con demasiada antelación).
- Está el dispositivo colocado en posición incorrecta?
- Está colocado el cabezal del motor sobre el depósito en forma totalmente hermética?

# 6 DEPÓSITO

Cuando la máquina no se utilice, debe ser guardada en estado seco y en condiciones ambientales normales.

# 7 DISPOSICIÓN

Debe disponerse del embalaje de acuerdo con las prescripciones nacionales.

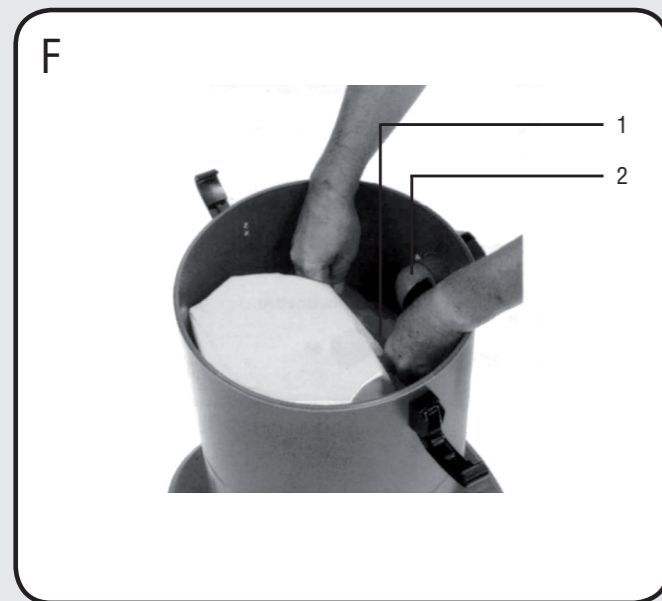
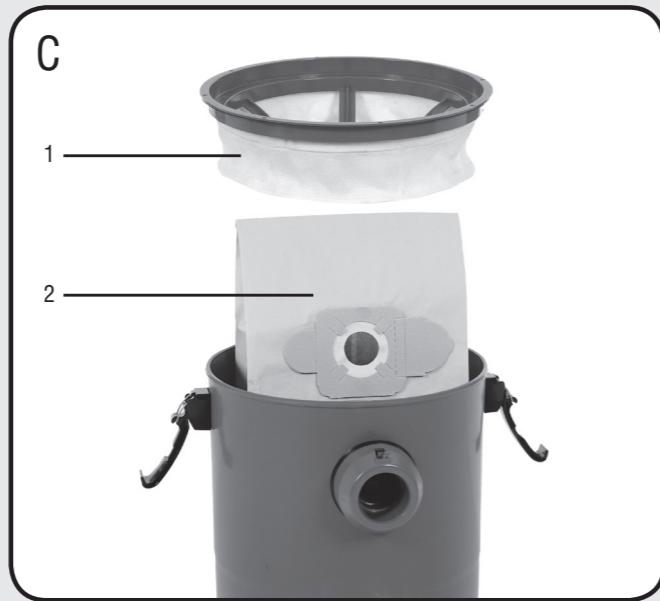
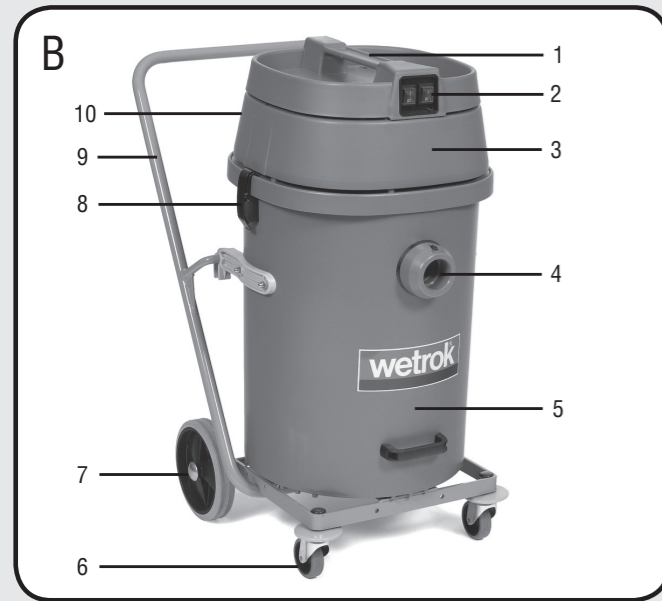

**B Machine components**

B 1	Handle for suction motor
B 2	2 tumbler switches for suction motors
B 3	Suction head with 2 suction motors
B 4	Connector stub for suction hose
B 5	Suction tank
B 6	2 swivelling wheels
B 7	2 Transport wheels
B 8	Clamping catch at both sides
B 9	Chassis with Tilter
B 10	Mains cable

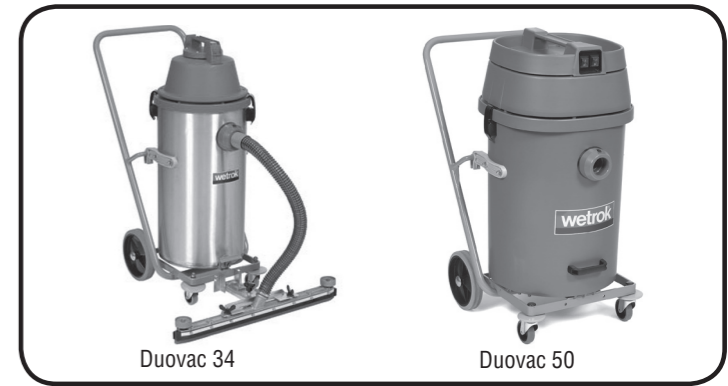

**H Accessories**

H 9	Suction hose 9, 2.5 cm long, Ø 32 mm
H 23	Suction hose 23, 3 m long, Ø 38 mm
H 15	Suction hose 15, 3.2 m long, Ø 50 mm
H 85	Hand pipe 85, Ø 32 mm
H 86	Hand pipe 86, Ø 38 mm
H 51	Hand pipe 51, Ø 50 mm
H 83	Extension pipe 83, Ø 32 mm
H 18	Connector V 18, Ø 32 mm
H 37	Reducer V 37, Ø 38/32 mm
H 21	Water suction nozzle 21
H 42	Water suction nozzle 42
H 24	Nozzle with rollers 24
H 25	Nozzle with rollers 25
H 29	Nozzle with rollers 29
H 38	Floor nozzle 38
H 43	Combination nozzle 43
H 26	Pipe cleaning nozzle 26
H 32	Radiator brush nozzle 32
H 33	Pointed rubber nozzle 33
H 39	Dust brush nozzle 39
H 41	Crevice nozzle 41
H 40	Crevice nozzle 40
H 44	Nozzle set 44 (comprising connector, crevice nozzle, hand nozzle, radiator brush nozzle, dust brush nozzle and brush nozzle)
Vacumat	Vacumat nozzle; extra wide suction nozzle, 69 cm wide, for wet and dry vacuuming, can only be used together with the tilting frame of the Wetrok Duovac 34 and Duovac 50.

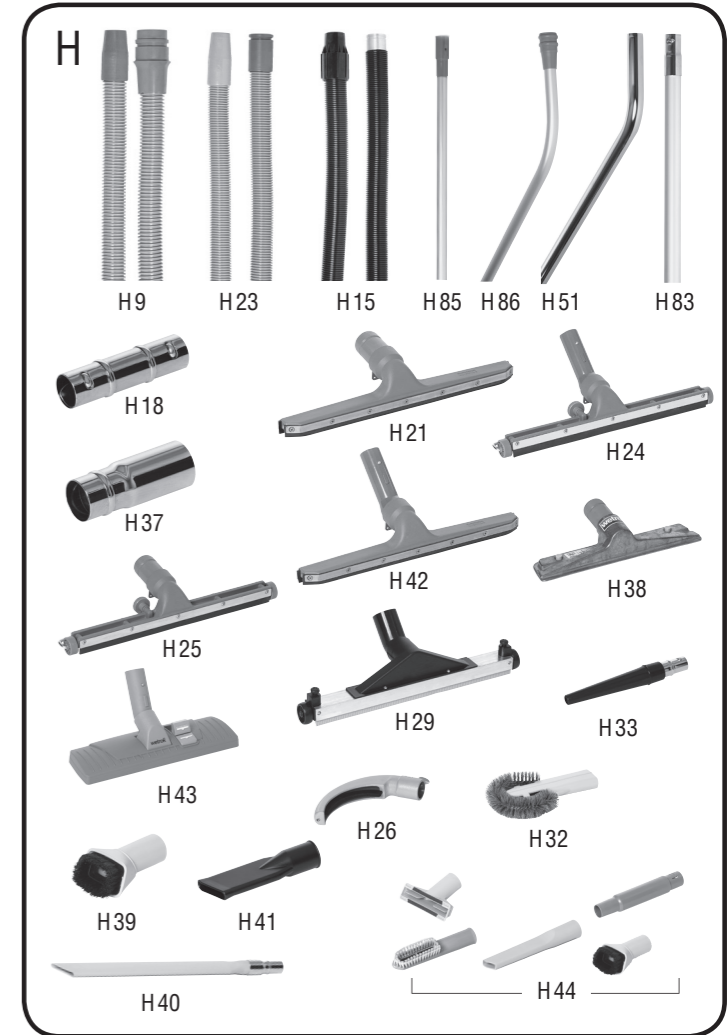

**ATTENTION:** Read this before commissioning.

## THIS DOCUMENT

These operating instructions provide you with all information necessary for correct, safe and prescribed usage and maintenance of the series 18/25/34/50 of the Wetrok Duovac machine. They must be kept where they are accessible to the user all the time. The fold-out page contains photos which reference is made to in the machine description.

## PRESCRIBED USAGE

This machine is designed for the professional dry vacuum cleaning indoors according to these operating instructions.

*Any other usage, in particular...*

- removing any types of dust that may be dangerous to health
- vacuuming any flammable, poisonous, caustic, irritating or other substances representing a health

hazard is **not permissible** and is **forbidden** on account of the associated dangers.

## 2 GENERAL SAFETY INSTRUCTIONS

This machine is designed and constructed according to the present state of the art and recognised technical safety standards. It is electrically tested and satisfies European Safety Standards. It is fitted with a safety device in the form of a circuit breaker. Dangers can occur in spite of this, in particular in the case of maloperation or non-compliance with the specifications and information in the operating instructions.

### 2.1 Sources of danger

 **Electrical voltage / electric current**  
**Warning: Danger!**

Contact with voltage or current carrying parts carries the risk of electric shock, which can result in serious injury or even death. Never touch damaged cables. Always switch off and disconnect the power supply before carrying out any work on the machine. Replace faulty cables immediately.

### 2.2 Improper usage

Any usage of the machine for a purpose not covered under the «Prescribed usage» or the contractually agreed purpose is not permissible.

*The use of the machine in an unserviceable condition or not in compliance with the following prescriptions is prohibited:*

- Protective devices must not be removed or bypassed.
- Conversions and modifications to the machine are not permitted.
- Defective supply cables are only to be replaced by PVC flexible sheathed cables H 05VV.
- The machine is to be fitted with a type H circuit breaker for a rated current of 10 A or a 10 A fuse link.

### 2.3 Organisational points

*It is the responsibility of the operator to ensure that:*

- the machine is used only by personnel who have been instructed in its handling and authorised to use it.
- the recognised occupational safety regulations are observed.
- any further national or international company regulations are observed.
- all users are acquainted with the safety regulations and trained in the use of the specific machine.
- all users have read and understood the operating instructions.
- responsibilities for the operation, maintenance and repair of the machine are clearly assigned and observed.
- faults and damage are immediately notified to the Wetrok Service Agent.

### 2.4 Emergencies

*In the case of an emergency:*

- Pull out the mains connector plug.
- Immediately apply recognised first-aid measures.

After incidents, do not resume operation with the machine **until it has been inspected by Wetrok.**

### 2.5 Operating for the first time

Delivery, instruction on safety rules, handling and maintenance, as well as operation for the first time is normally carried out by a specialist approved by Wetrok. Where this is not the case, the operator is responsible for instructing the users. Further safety instructions concerning operating and maintenance are detailed in the relevant sections and must be complied with!

## 3 OPERATING

### 3.1 Safety instructions

- Whilst in operation, caution is to be exercised in respect to third parties, especially children.
- When cleaning and servicing the machine or changing parts, pull out the mains connector plug.
- Make sure that the power supply cable is in a serviceable condition.

**Warning!:** Ensure that the power supply cable is not damaged by being run over, crushed or dragged alone.

### 3.2 Operating

#### Preparation

Make sure that the voltage indicated on the identification plate is the same as that available in the building. The machine has double insulation and has no earth wire.

#### Preparations for work

##### Dry vacuuming with paper filter bag

(Fig C+F)

The Wetrok Duovac 18/25/34 can be fitted with a paper filter bag.

Fitting the paper filter bag: Unfold paper filter bag (C2). Pull the rubber flange (F1) from below on to the suction connection (F2) and press it firmly against the suction tank wall. Insert protective filter (C1). Mount suction head so that the mains cable is routed opposite the connector. Assemble suction hose, hand pipe and nozzle.

Use only original Wetrok paper filter bags.

##### Dry vacuuming without paper filter bag

(Fig E)

When dry vacuuming without paper filter bag, fit the special filter bag (E2) with the water suction device (E1).

##### Wet vacuuming

(Fig. D)

Fit water suction device (D1 ) in place of the paper filter bag and the protective filter. Fit water suction nozzle to the hand pipe.

##### Duovac 50

The Duovac 50 is equipped with 2 suction motors; 1 or 2 motors can be switched on according to the required performance.



## 4 MAINTENANCE

### 4.1 Safety instructions

- When cleaning and servicing the machine or changing parts, pull out the mains connector plug.
- The machine must not be cleaned with high pressure steam cleaners or powerful liquid jets.
- For reparations use only original Wetrok spare parts.

**Important:** Before commencing any maintenance work, switch off the machine and unplug it from the mains.

#### Emptying dust

Replace the paper filter bag as soon as it is 2/3 full. When working without paper filter bag, empty the suction tank regularly. At each emptying, thoroughly clean the protective filter by beating or brushing. If possible, use another vacuum cleaner.

#### Emptying water

When the tank is full, the high positioned float interrupts the suction flow. Take out the water suction device and empty the waste water tank. The water suction device has always to be installed for wet vacuuming.

Wipe the outer surface of the machine, especially the mains cable, from time to time with a damp cloth.

## 5 CORRECTIVE MAINTENANCE

We recommend that repairs and inspections are carried out by the Wetrok Service Agent. A maintenance agreement is available.

### 5.1 Fault-finding and rectification

#### Dry vacuuming:

- Paper filter bag or suction tank overfilled?
- Suction pipe, suction hose or nozzle obstructed?
- Protective filter coated with dust?

The suction motors of Duovac 50 are provided with a thermal overload switch, which shuts off the motors automatically if they overheat. It switches the motors on again as soon as they have cooled off.

#### Wet vacuuming:

- Float sticking to valve aperture?
- Use of a too strongly foaming detergent, causing float to respond too early?
- Water suction device not correctly positioned?
- No effective sealing between the suction head and the suction tank?

## 6 STORAGE

The machine is to be stored dry and under normal room conditions.

## 7 DISPOSAL

Disposal of packaging must take place according to national regulations.

## Machineoverzicht

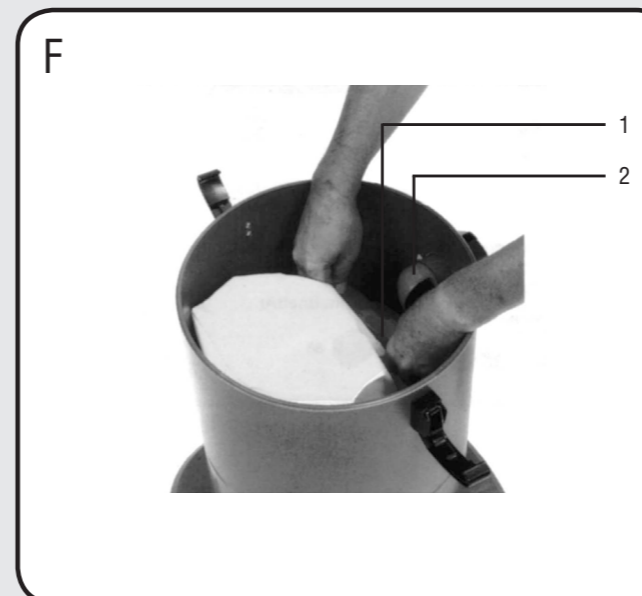
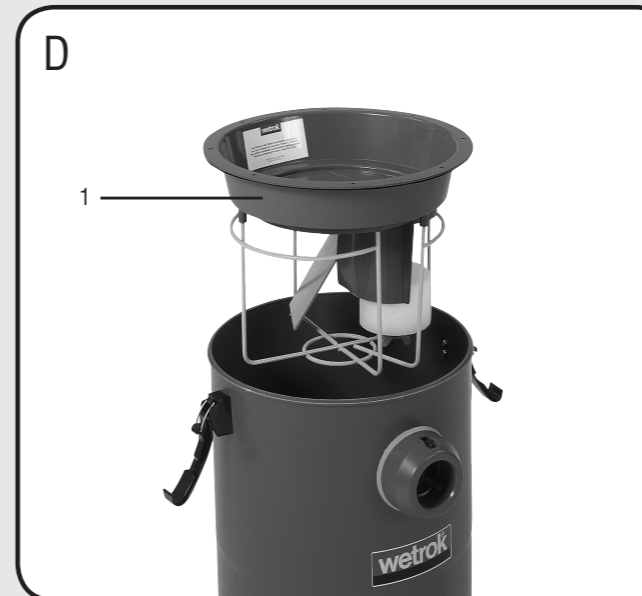
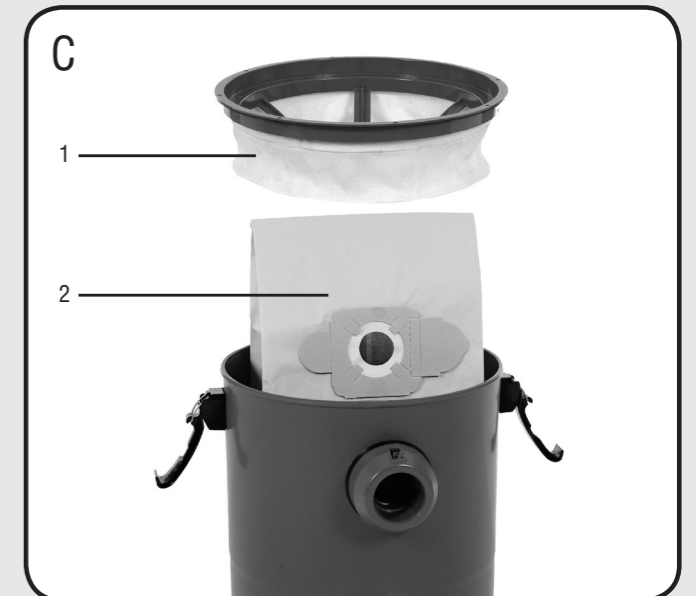
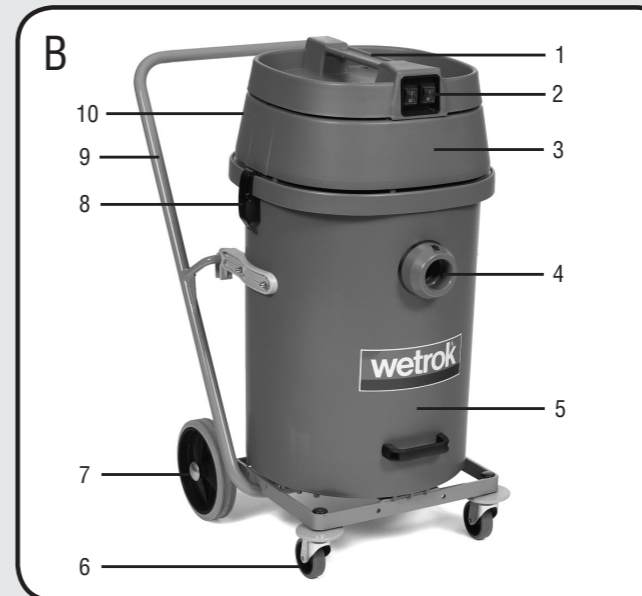

# 1. Gebruiksaanwijzing (NL/B)

## B Explicación de los detalles de la máquina

B 1	Handgreep voor de zuigkop
B 2	2 Tuimelschakelaars voor de 2 zuigmotoren
B 3	Zuigkop met de 2 zuigmotoren
B 4	Aansluitmof voor de zuigslang
B 5	Stof-waterketel
B 6	2 Zwenkwielen
B 7	2 Transportwielen
B 8	Sluitklemmen voor de zuigkop aan beide zijden
B 9	Kieponderstel
B 10	Elektriciteitskabel

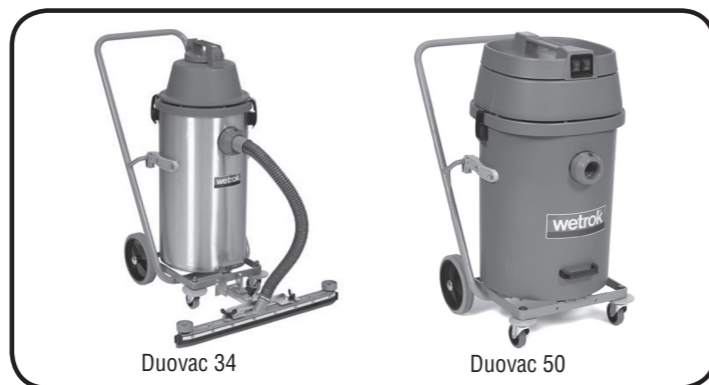

Duovac 34

Duovac 50

## H Toebehoren

H 9	Zuigslang nr. 9, 2,5 m lang, Ø 32 mm
H 23	Zuigslang nr. 23, 3 m lang, Ø 38 mm
H 15	Zuigslang nr. 15, 3,2 m lang, Ø 50 mm
H 85	Zuigbuis nr. 85, Ø 32 mm
H 86	Zuigbuis nr. 86, Ø 38 mm
H 51	Zuigbuis nr. 51, Ø 50 mm
H 83	Verlengstuk nr. 83, Ø 32 mm
H 18	Verbindingsstuk V 18, Ø 32 mm
H 37	Verloopstuk V 37, Ø 38/32 mm
H 21	Waterzuigmondstuk nr. 21
H 42	Waterzuigmondstuk nr. 42
H 24	Zuigmondstuk met wielen nr. 24
H 25	Zuigmondstuk met wielen nr. 25
H 29	Zuigmondstuk met wielen nr. 29
H 38	Bodemzuigmondstuk nr. 38
H 43	Kombinatiezuigmondstuk nr. 43
H 26	Buisboogzuigmondstuk nr. 26
H 32	Radiatorzuigmondstuk nr. 32
H 33	Flexibel zuigmondstuk nr. 33
H 39	Stofwast-zuigmondstuk nr. 39
H 41	Spleetzuigmondstuk nr. 41
H 40	Spleetzuigmondstuk nr. 40
H 44	Mondstukset nr. 44 (bestaande uit: verbin-dingsstuk, spleet-, meubel-, radiatoren-, stofwast- en borstelzuigmondstukken).
Vacumat	Het Vacumat-zuigmondstuk; een extra brede zuigmond van 69 cm, voor stof- en waterzui gen, kan alleen gemonteerd worden op het kiep-onderstel van de Wetrok Duovac 34 en 50.

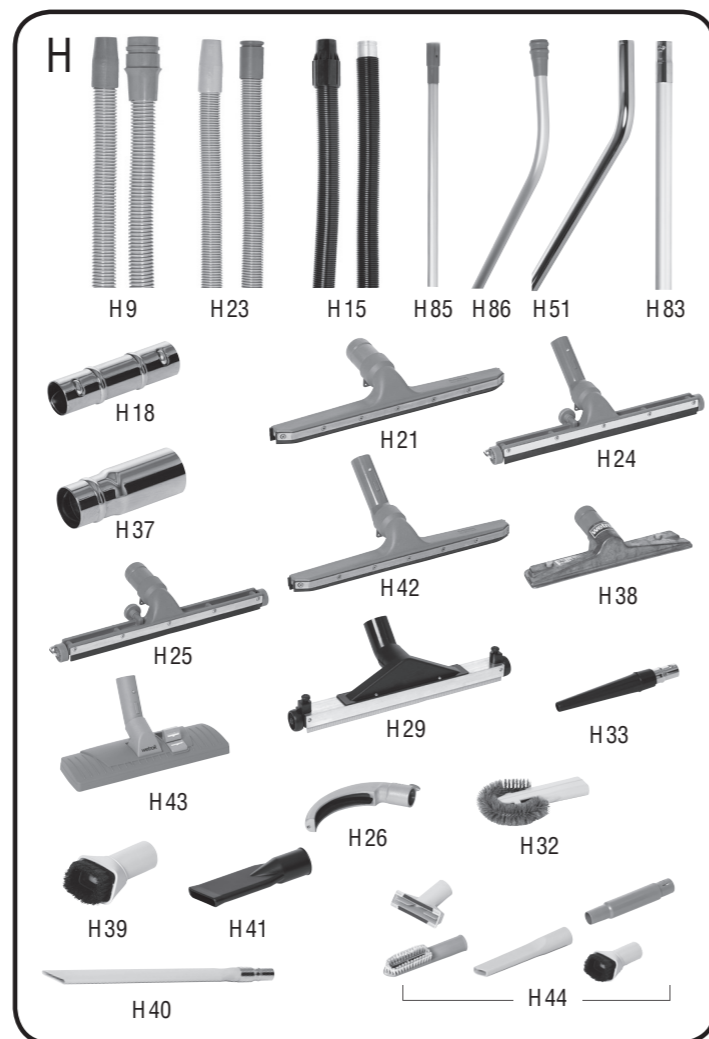

H 40

H 44

## INLEIDING VAN DEZE UITGAVE

Deze gebruiksaanwijzing verstrekt u alle informatie die u voor toepassing, veiligheid en onderhoud nodig heeft van de Wetrok water-stofzuigers in de serie Duovac 18/25/34/50. Deze gebruiksaanwijzing moet voor het bedieningspersoneel steeds binnen handbereik liggen. Op de uitklapbare pagina staan foto's waarnaar steeds wordt terugverwezen.

## TOEPASSINGSVOORSCHRIFTEN

Deze machine is geconstrueerd voor het professioneel binnenshuis stof- en waterzuigen met inachtneming van deze gebruiksaanwijzing.

Iedere andere toepassing in het bijzonder:

- het verwijderen van voor de gezondheid schadelijke stoffen
- het opzuigen van licht ontvlambare, giftige, bijtende, irriterende of andere vloeistoffen die schadelijk kunnen

zijn voor de gezondheid is ontoelaatbaar en gelet op de hieraan verbonden gevaren zonder meer verboden.

## 2 ALGEMENE VEILIGHEIDSVOORSCHRIFTEN

De machine is volgens de huidige technische stand en de geldende veiligheidsvoorschriften geconstrueerd. Zij is elektrotechnisch getest en voldoet aan de Europese veiligheidsnormen.

Zij beschikt als beveiliging over een elektrische stroomonderbreking. Desondanks kunnen gevaren optreden bij afwijkend gebruik of het niet juist opvolgen van de voorschriften en aanwijzingen volgens de gebruiksaanwijzing.

### 2.1 Gevaarlijke situaties

**⚠ Elektrische spanning / elektrische stroom**  
**Waarschuwing: Levensgevaarlijk!**

Bij aanraking met de elektriciteit of met onder spanning staande onderdelen, bestaat het gevaar van een elektrische schok die een zware verwonding of de dood tot gevolg kan hebben.  
Beschadigde kabels niet aanraken.  
Voor alle werkzaamheden aan de elektrische installatie van de machine eerst de machine uitschakelen en de elektriciteitskabel uit de wandcontactdoos verwijderen. Defecte kabels direct vernieuwen.

### 2.2 Toepassingen welke niet conform de voorschriften zijn

Elke toepassing van de machine die niet conform «de toepassingsvoorschriften» is of schriftelijk anders zijn overeengekomen is ontoelaatbaar.

Is de machine niet in een optimale staat of zijn onderstaande voorschriften veronachtzaamd, dan is ieder gebruik van de machine verboden.

- Beveiligingen mogen niet gedemonteerd of verplaatst worden.
- Ombouwen en/of veranderingen aanbrengen aan de machine is niet geoorloofd.
- Beschadigde elektriciteitskabels mogen slechts door PVC-kabels H 05-VV vervangen worden.
- Stroomaansluitingen moeten minstens beschermd zijn tegen spatwater.
- De machine is met een veiligheidsschakelaar type H met een Nenn-stroom van minstens 10 A of met een smeltzekering van 10 A te beveiligen.

### 2.3 Organisatie

De eigenaar is verantwoordelijk dat:

- De machine uitsluitend bediend wordt door personen die geïnstrueerd zijn in het gebruik en de opdracht hebben ermee te werken.
- De regels en voorschriften volgens de Arboret bekend zijn.
- Overige interne veiligheidsvoorschriften of andere door de overheid opgestelde voorschriften in acht genomen worden.
- Alle bedieningspersoneelsleden de veiligheidsvoorschriften kennen en de machinedetails uitgelegd zijn.
- Alle bedieningspersoneelsleden de gebruiksaanwijzingen gelezen en begrepen hebben.
- Dat de bedrijfsbevoegdheden, onderhoud en reparatie in een schema zijn vastgelegd en ook als zodanig worden nagekomen.
- Storingen, beschadigingen e.d. onmiddellijk aan de verantwoordelijke technische dienst gemeld worden.

**⚠ WAARSCHUWING:** Voor inwerkingstelling lezen.

## 2.4 Noodsituaties

*In geval van nood:*

- De elektrische kabel uit de wand-contactdoos nemen.
- Onmiddellijk de bekende Eerste Hulp regels toepassen.

Nadien de machine pas weer in gebruik nemen wanneer hij door Alpheios gecontroleerd is.

## 2.5 Alvorens in gebruik te nemen

De afleveringsinstructie, de veiligheidsvoor-schriften, de gebruiksaanwijzingen en de waarschuwingen volgen welke bij de aflevering van de machine door de Alpheios demonstra-teur/adviseur gegeven worden.

Is dit niet het geval dan is de eigenaar voor de instructie aan het bedieningspersoneel verantwoordelijk.

Overige veiligheidsvoorschriften inzake bediening en waarschuwingen zijn in de navolgende hooftstukken verder toegelicht en moeten eveneens in acht genomen worden.

# 3 BEDIENING

## 3.1 Veiligheidsvoorschriften

- Tijdens het werken met de machine altijd op omstanders en speciaal op kinderen letten.
- Bij het schoonmaken en het onderhoud van de machine of bij het verwisselen van hulpstukken moet steeds de elektriciteits-kabel uit de wand-contactdoos verwijderd zijn.
- De machine mag niet gebruikt worden wanneer de elektriciteitskabel beschadigd is.

**Waarschuwing:** Men dient erop te letten dat niet over de elektriciteitskabel gere den wordt of dat er knellingen, breuken of dergelijke beschadigingen in ontstaan.

## 3.2 Toepassing

### Het in bedrijf nemen van de machine

Overtuig U eerst of de op het typeplaatje aangegeven spanning (voltage) overeenkomt met de bedrijfsspanning van het gebouw. De machine is dubbel-geïsoleerd en heeft geen randaarde.

### Vorbereiding van het werk

#### Voor het stofzuigen met een papieren stofzak

(afbeelding C + F)

De Wetrok Duovac's 18/25/34 kunnen kunn uitgerust worden met een papieren (wegwerp) stofzak. Het aanbrengen van de papieren stofzak: De papieren stofzak openvouwen (C2). De rubbermanchet van onderaf over de ketelinlaat trekken en stevig tegen de ketelwand aandrukken. Het stoffilter aanbrengen. De zuigkop zodanig op de ketel zetten, dat de kabel tegenover de slangaansluiting komt te liggen. Zuigslang, zuigbuis en zuigmondstuk in elkaar zetten.

Uitsluitend originele Wetrok papieren stofzakken gebruiken.

### Stokuigen zonder papieren stofzak

(afbeelding E)

Bij het stofzuigen zonder papieren stofzak moet de speciale stoffilterzak (E2) met het vlottersysteem toegepast worden.

### Het waterzuigen

(afbeelding D)

Bij het waterzuigen dient, in plaats van de papieren stofzak en het stoffilter, het vlottersysteem te worden gebruikt. Op de zuigbuis plaatst men het waterzuigmondstuk.

### Duovac 50

De Duovac 50 is met 2 zuigmotoren uitgerust afhankelijk van de gewenste prestatie kunnen 1 of 2 zuigmotoren in werking gesteld worden.

# 4 ONDERHOUD

## 4.1 Veiligheidsvoorschriften

- Voor de reinigen, aanvang van onder-houdswerkzaamheden, of het vervangen van onderdelen aan de machine moet eerst de elektriciteitskabel uit de wandcontactdoos verwijderd zijn.
- De machine mag nooit met stoom-, hogedrukapparatuur of een andere krachtige vloeistofstraal gereinigd worden.

**Belangrijk:** voor de aanvang van onderstaan-de handelingen, moet de machine uitgescha-keld en de elektriciteitskabel uit de wand-contactdoos verwijderd zijn.

### Stofverwijdering

De papieren stofzak verwisselen als deze voor 2/3 deel met vuil gevuld is. Wordt zonder een papieren stofzak gewerkt dan moet regelmatig de ketel geledigd worden.

Bij iedere stofverwijdering moet het stoffilter grondig gereinigd worden door het uit te kloppen of door af te borstelen. Indien het mogelijk is kan het met een andere stofzuiger schoon gezogen worden.

### Waterverwijderen

Als de ketel vol is, onderbreekt de gestegen vlotter de luchtstroom. Het vlottersysteem verwijderen en de ketel ledigen.

Bij het waterzuigen moet altijd het vlotter-systeem worden gebruikt.

De machine regelmatig uitwendig met een klamvochtige doek reinigen, speciaal de elek-triciteitskabel.

# 5 BEDRIJFSSTORING

Voor reparaties en onderhoud wordt de Alpheios Technische Dienst aanbevolen. Het nemen van een onderhoudsabonnement is wenselijk.

## 5.1 Mogelijke oorzaken van storingen

### Bij het stofzuigen:

- Papieren stofzak of de ketel is te vol?
- Zuigbuis, zuigslang of de aansluitmof is verstopt?
- Stoffilter is met stof verdicht?

De motoren van een Duovac 50 zijn beveiligd met een thermische beveiliging. Deze schakelt de motor bij een te hoge warmteonhvikkeling automatisch uit. Na afkoeling kunnen de motoren weer in werking worden gezet.

### Bij het waterzuigen:

- Kleeft de vlotter aan de ventielopening?
- Gebruik van te sterk schuimend middel? (Vlotter reageert daardoor vroegtijdig)
- Vlottersysteem niet in juiste stand aange-bracht?
- Motorkop niet sluitend op de ketel gezet?

# 6 SPECIALE AANWIJZINGEN / EN TRANSPORT

Wordt de machine gedurende langere tijd niet gebruikt moet zij droog en op normale kamertemperatuur opgeslagen worden.

# 7 AFVALVERWERKING

De verpakking moet volgens de nationale afvalverwerkende voorschriften vernietigd worden.



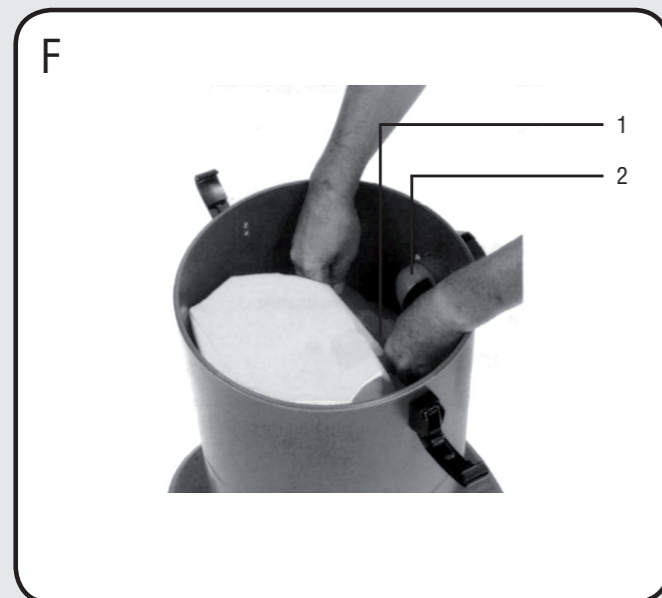
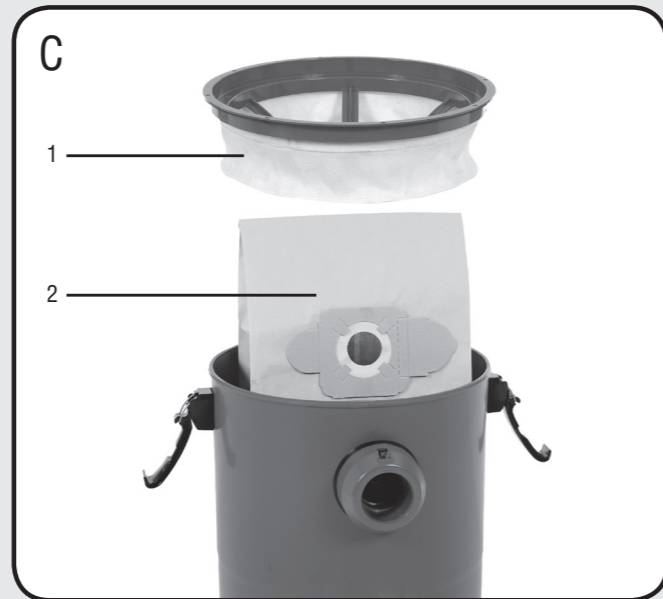
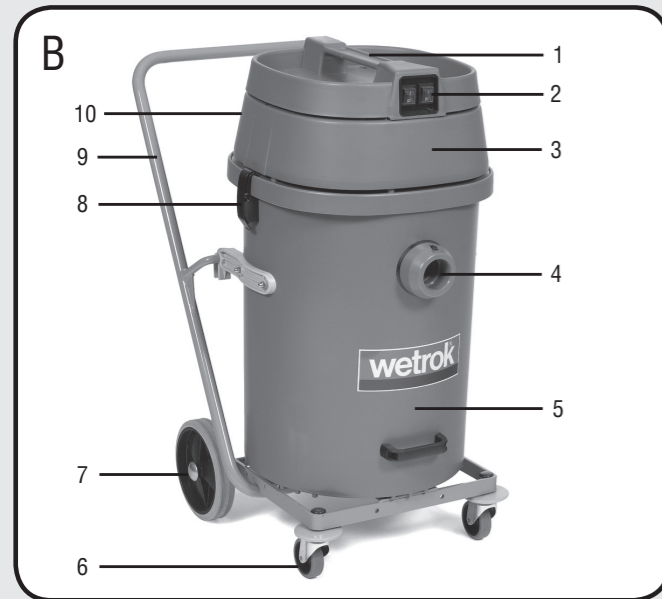

**B Maschinendetails**

B 1	Handtag för sugdelen
B 2	2 vippströmbrytare för sugmotorerna
B 3	Sugdel med 2 motorer
B 4	Slanganslutning
B 5	Damm - och vattenbehållare
B 6	2 länkhjul
B 7	2 transporthjul
B 8	Spännlås på bada sidor
B 9	Tippställ
B 10	Nätssladd

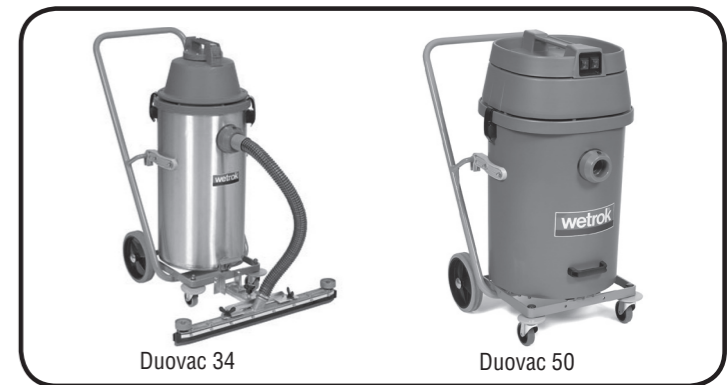

**H Tillbehör**

H 9	Sugslang nr 9, 2,5 m lång, 32 mm invändigt
H 23	Sugslang nr 23, 3 m lång, 38 mm invändigt
H 15	Sugslang nr 15, 3,2 m lång, 50 mm invändigt
H 85	Sugrör nr 85, 32 mm
H 86	Sugrör nr 86, 38 mm
H 51	Sugrör nr 51, 50 mm
H 83	Förlängningsrör nr 83, 32 mm
H 18	Skarvstycke V 18, 32 mm
H 37	Förminskning V 37, 38/32 mm
H 21	Vattensugmunstycke nr 21
H 42	Vattensugmunstycke nr 42
H 24	Rullmunstycke nr 24
H 25	Rullmunstycke nr 25
H 29	Rullmunstycke nr 29
H 38	Golvmunstycke nr 38
H 43	Kombimunstycke nr 43
H 26	Rörkröksmunstycke nr 26
H 32	Elementmunstycke nr 32
H 33	Gummipip nr 33
H 39	Textilmunstycke nr 39
H 41	Fogmunstycke nr 41
H 40	Fogmunstycke nr 40
H 44	Munstycksset nr 44 (bestående av skarv-stycke, fog-, möbel-, element-, textil- och borstmunstycke)
Vacumat	Vacumat-munstycke; extrabrett sugmunstycke, 69 cm, för damm- och vattensugning; kan endast användas tillsammans med tippställ till Wetrok Duovac 34 och Duovac 50.

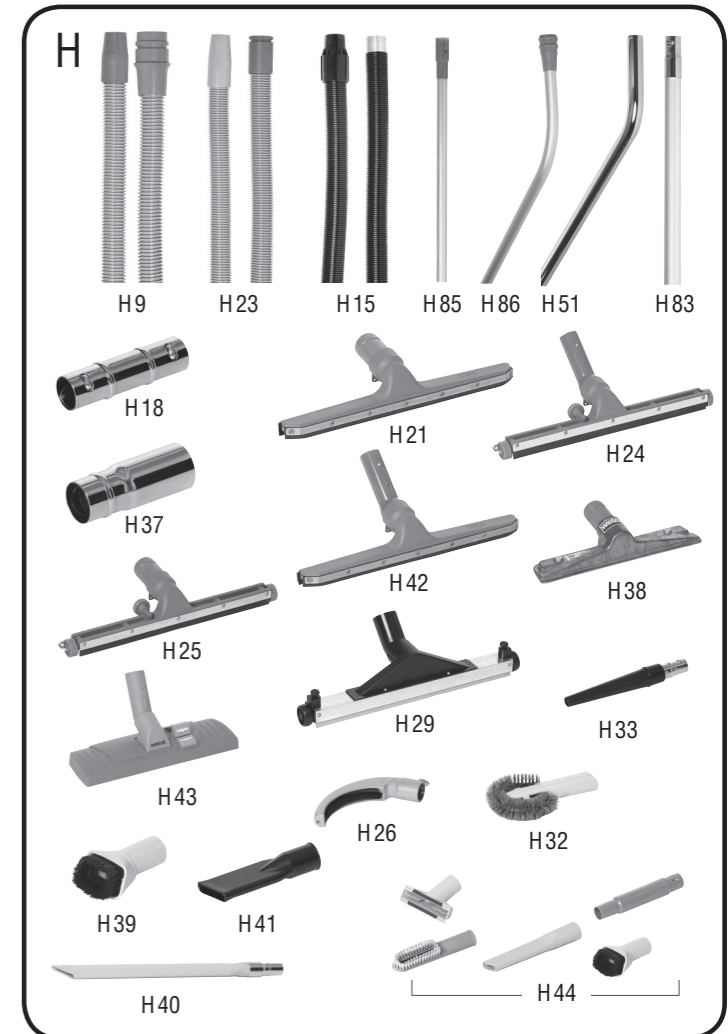

**! VARNING:** Läs före indifttagning.

## OM DENNA BRUKSANVISNING

Denna bruksanvisning ger Er all den information Ni behöver för att säkert och på rätt sätt och för avsett ändamål använda och underhåll la Wetroks serie Duovac 18/25/34/50.

Bruksanvisningen skall alltid förvaras så att den är lätt åtkomlig för användaren.

På utvikningssidan finns fotografier, som mas-kinbeskrivningen hänvisar till.

## AVSEDD ANVÄNDNING

Denna maskin är konstruerad för yrkesmässig damm- och vattensugning inomhus under beaktande av denna bruksanvisning.

*All annan användning, särskilt ...*

- upptagning av hälsovådligt damm
- uppsugning av lättantändliga, giftiga, frätande, irriterande eller hälsovådliga ämnen är ej tillåten

och **förbjuden** på grund av därmed sammanhängande risker.

## 2 ALLMÄNNA SÄKERHETSFORESKRIFTER

Maskinen är konstruerad enligt teknikens nuvarande utvecklingsnivå och enligt allmänt erkända säkerhetstekniska regler. Den har genomgått elektrisk provning och uppfyller de europeiska säkerhetsnormerna. Trots detta kan risker uppkomma, framför allt vid felaktig användning eller om man inte följer gällande föreskrifter och anvisningarna i bruksanvisningen.

### 2.1 Riskområden

 **Elektrisk spänning/elektrisk ström**  
**Varning: Livsfara!**

Vid kontakt med ström- eller spänningsförande delar föreligger risk för en elektrisk stöt, som kan leda till allvarliga skador eller till och med döden. Berör aldrig skadade sladdar. Slå alltid ifrån maskinen och skilj den från nätet vid arbeten på den elektriska installationen. Byt genast ut defekta nätsladdar.

### 2.2 Ej avsedd användning

Varje användning av maskinen, som inte är beskriven under «Avsedd användning» eller vars syfte inte överenskommit genom avtal är otillåten.

*All användning av maskinen är förbjuden om*

- Skyddsanordningarna får inte tas bort eller förbikopplas.
- Ombyggnader och ändringar på maskinen är inte tillåtna.
- Defekta nätsladdar får endast ersättas med PVC-isolerad sladd H05-VV.
- Maskinen skall avsäkras med en effektbrytare av typ H med en märkström på 10 A eller en smältsäkring på 10 A.

### 2.3 Organisatoriska åtgärder

*Innehavaren är ansvarig för att:*

- Maskinen endast används av personer, som har instruerats i dess handhavande och som unryckligen fått i uppdrag att använda den
- Allmänt erkända regler för arbetarskydd efterlevs
- Eventuellt längre gående statliga eller företagsinterna föreskrifter beaktas
- Alla användare känner till säkerhets-föreskrifterna och är produktspecifikt utbildade i maskinens användning
- Alla användare har läst och förstått bruksanvisningen innan maskinen används
- Ansvaret för drift, underhåll och reparationer av maskinen är klart fastlagt och efterlevs
- Störningar och skador genast anmäls till serviceverkstaden.

### 2.4 Nödåtgärder

*I en nödsituation:*

- Dra ur stickkontakten till nätet
- Vidtag vedertagna första-hjälpen-åtgärder.

Använd inte maskinen igen efter ett tillbud förrän den kontrollerats av Nordex eller av Nordex anvisad serviceverkstad.

### 2.5 Första igångkörningen

Leverans, instruktioner om säkerhetsföreskrifter, handhavande och underhåll liksom första igångkörning ombesörjs i normala fall av en av Nordex auktoriserad fackman.

Om detta inte är fallet är innehavaren ansvarig för instruktionerna till användaren.

Ytterligare säkerhetsföreskrifter för hand-havande och underhall är upptagna i respektive kapitel och skall ovillkorligen följas!

## 3 ARBETE MED MASKINEN

### 3.1 Säkerhetsföreskrifter

- Var försiktig med obehöriga, särskilt barn, vid arbete med maskinen.
- Dra ur stickkontakten till nätet vid rengöring och underhåll av maskinen och vid byte av delar.
- Maskinen får inte användas om inte nätanslutningsladdan är felfri.

**Varning!** Kör inte över, kläm, vrid eller skada nätsladden på annat sätt.

### 3.2 Förberedelser

#### Kontroll av spänningen

Övertyga er om att den på typskylten angivna spänningen (volt) överensstämmer med nätspänningen. Maskinen är dubbelisolerad och har ingen jordledare.

#### Förberedelser för arbetet

##### Torr sugning med papperspåse

(bild C + F)

Wetrok 18/25/34 kan föras med papperspåse. Insättning av papperspåsen: Veckla ut papperspåsen (C2). Dra gummiflansen (F1) på sugstutsen (F2) underifrån och tryck den kraftigt mot behållarens vägg. Lägg in försättsfiltret (C1). Sätt på sugdelen så att sladden kommer att ligga mitt emot slanganslutningen. Sätt ihop sugslang och sugrör och sätt på munstycket. Använd endast Wetroks originalpapperspåsar.

##### Torr sugning utan papperspåse

(bild E)

Vid torr sugning utan papperspåse måste specialfiltret (E2) med skumavskiljaren (E1 ) sättas in.

##### Våtsugning

(bild D)

Sätt in skumavskiljaren (D1) i stället för pap-perspåsen och försättsfiltret. Sätt på vattenmunstycket på sugröret.

##### Duovac 50

Duovac 50 är utrustad med 2 sugmotorer; beroende på erforderlig sugeffekt kan 1 eller 2 motorer slås på.

## 4 UNDERHÅLL

### 4.1 Säkerhetsföreskrifter

- Dra ur stickkontakten till nätet vid rengöring och underhåll av maskinen och vid byte av delar.
- Maskinen får inte rengöras med högtrycksånga eller med kraftig vattenstråle.

**Viktigt:** Innan underhållsarbeten utförs på maskinen skall stickkontakten till nätet dras ur.

#### Dammtömning

Byt engångspapperspåsen när den är fylld med smuts till 2/3. Om man suger utan papperspåse måste smutsbehållaren tömmas regelbundet. Vid varje dammtömning skall säkerhetsfiltret grundligt rengöras genom att skakas eller borstas. Sug om möjligt rent det med en annan dammsugare.

#### Vattentömning

När vattenbehållaren är full bryts strömmen av flottören. Ta ut skumavskiljaren och töm vattenbehållaren.

Torka då och då av maskinen utvändigt med en lätt fuktad trasa och då också nätsladden.

## 5 REPARATIONER OCH UNDERHÅLL

Vi rekommenderar att låta reparationer och underhåll utföras av Nordex eller våra servicepartner.

### 5.1 Felsökning

#### Vid dammsugning:

- Är papperspåsen eller smutsbehållaren för full?
- Sugrör, sugslang eller munstycke igensatt?
- Är försättsfiltret igentäppt med damm?

Sugmotorerna på Duovac 50 är försedda med ett termiskt överbelastningsskydd som auto-matiskt slår ifrån motorerna vid för kraftig upp-värmning. Efter avsvälning startar motorerna igen.

#### Vid vattensugning:

- Har flottören fastnat vid ventilöppningen?
- Används ett för kraftigt skummande rengöringsmedel? Flottören reagerar därför alltför tidigt.
- Är skumavskiljaren rätt insatt?
- Tätar sugdelen ordentligt mot behållaren?

## 6 LAGRING

Om maskinen inte används under en längre tid, skall den lagras torr och under normala inomhusförhållanden.

## 7 OMHÄNDERTAGANDE AV AVFALL

Emballaget måste omhändertas enligt gällande föreskrifter.

## Koneen yleisesittely

• FI

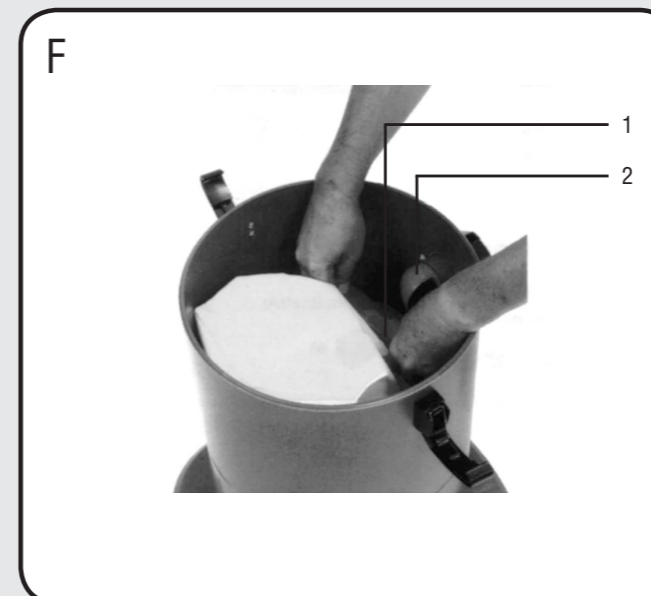
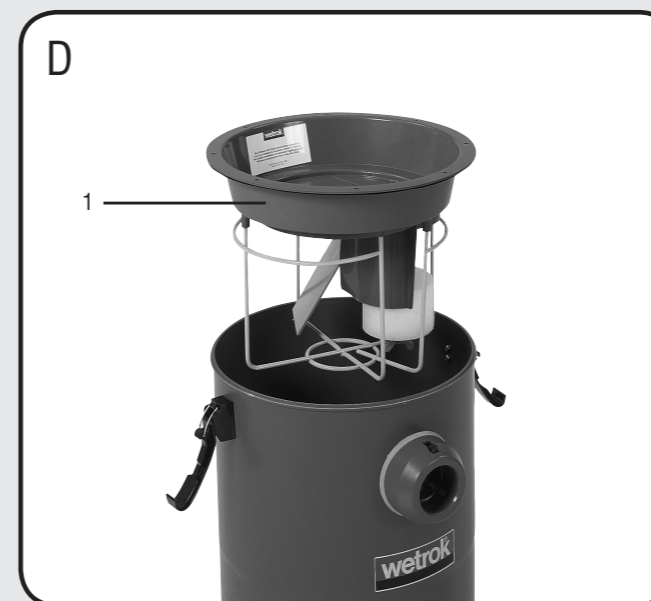
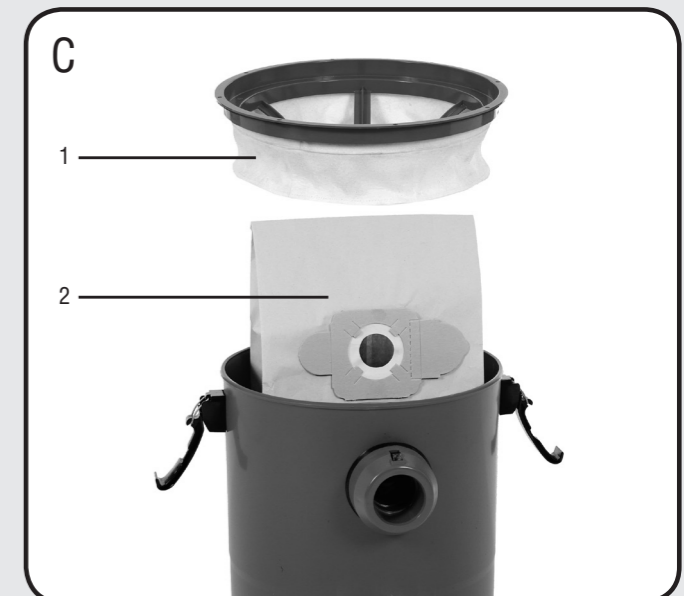
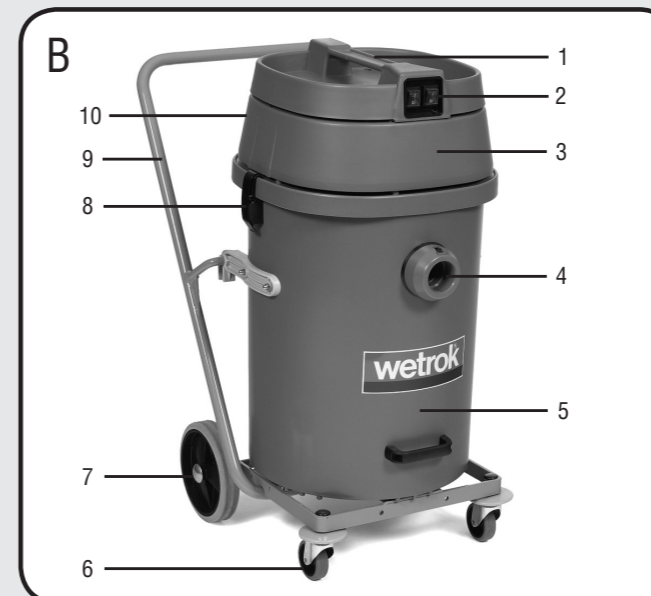



# 1. Osat

## B Koneen osat

B 1	Imuosan kantokahva
B 2	Imumootorin kaksi vipukytkintä
B 3	Imuosa kahdella moottorilla varustettuna
B 4	Imuletkun liitäntä
B 5	Imusäiliö
B 6	2 kääntyvää pyörää
B 7	2 kuljetuspyörää
B 8	Kirstyssulkijat imurin molemmin puolin
B 9	Kuljetusteline varustettuna kaatolaitteella
B 10	Verkkoliitäntäkaapeli

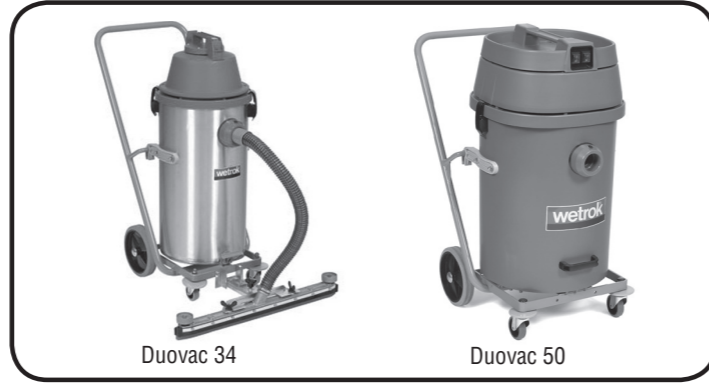

## H Vakiovarustee

H 9	Imuletku nro 9, pituus 2,5 m, Ø 32 mm
H 23	Imuletku nro 23, pituus 3 m, Ø 38 mm
H 15	Imuletku nro 15, pituus 3,2 m, Ø 50 mm
H 85	Imuputki nro 85, Ø 32 mm
H 86	Imuputki nro 86, Ø 38 mm
H 51	Imuputki nro 51, Ø 50 mm
H 83	Pidennysputki nro 83, Ø 32 mm
H 18	Liitinkappale V 18, Ø 32 mm
H 37	Supistuskappale V 37, Ø 38/32 mm
H 21	Vesisuutin nro 21
H 42	Vesisuutin nro 42
H 24	Telasuutin nro 24
H 25	Telasuutin nro 25
H 29	Telasuutin nro 29
H 38	Lattiasuutin nro 38
H 43	Yhdistelmäsuutin nro 43
H 26	Putkikaarisuutin nro 26
H 32	Patterisuutin nro 32
H 33	Kumipäinen suutin nro 33
H 39	Pölysuutin nro 39
H 41	Rakosuutin nro 41
H 40	Rakosuutin nro 40
H 44	Suutinpakkaus nro 44 (sis. liitinkappale, rako-, tekstiili-, patteri-, pöly- ja vaatesuutin)
Vacumat	Vacumat-suutin; erikoislevää imusuutin pölyn ja vedenimurointiin, työleveys 69 cm; voidaan liittää vain Wetrok Duovac 34 ja Duovac 50 - imureihin, jotka on varustettu kaatolaitteella.

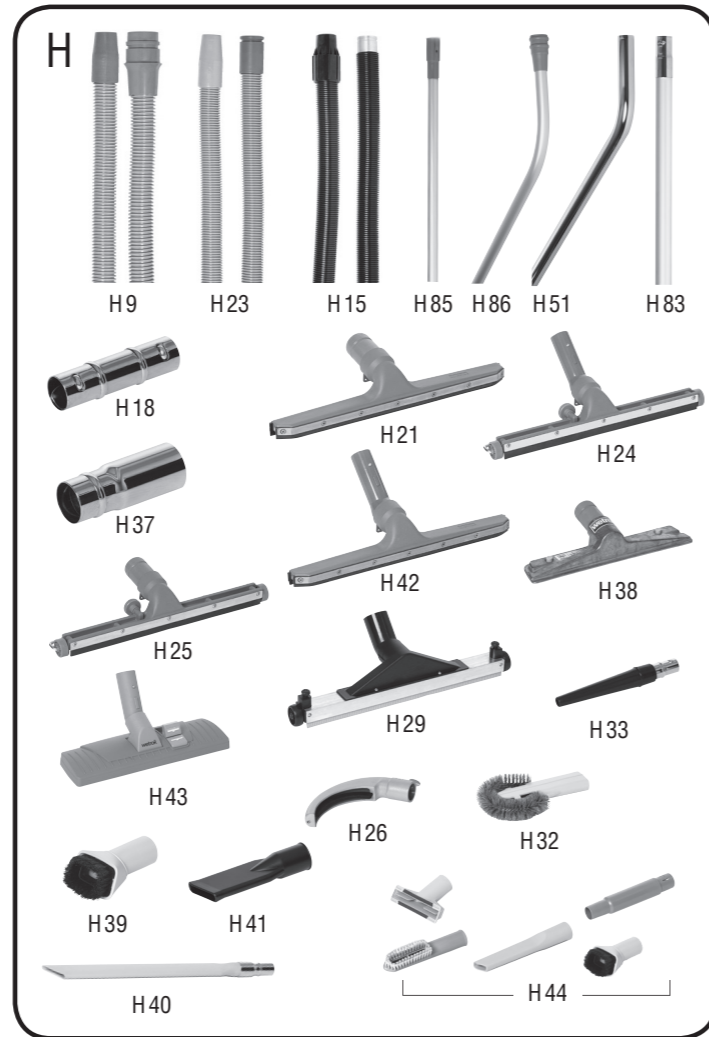

## INLEIDING

Nämä käyttöohjeet sisältävät kaiken sen tiedon, jota tarvitaan, jotta Duovac 18/25/34/50-konetta osattaisiin käyttää turvallisesti ja tehokkaasti sekä huoltaa oikein. Käyttöohjeet on aina pidettävä koneenkäyttäjän saatavilla. Käyttöohjeiden etukannen kääntöpuolella on kuvat, joista koneen osat numeroineen ilmenevät.

## KONEEN OHJEIDEN MUKAINEN KÄYTTÖ

Tämä kone on tarkoitettu ammattimaiseen veden- ja pölynimurointiin sisätiloissa tässä käyttöohjeessa annettujen ohjeiden mukaisesti.

Kaikenlainen muu käyttö, erityisesti ...

- terveydelle vaarallisten pölyjen imurointiin
- helposti syttyvien, myrkyllisten, syövyttävien

tai terveydelle vaarallisten aineiden imurointiin on ehdottomasti kielletty.

## 2 YLEISET TURVAMÄÄRÄYKSET

Koneen rakenne täyttää voimassaolevat tekniset ja turvallisuusvaatimukset. Sen sähköosat on tarkastettu ja ne vastaavat Euroopassa voimassaolevia turvallisuus-normeja. Tästä huolimatta saattaa syntyä vaaratilanteita, ennen kaikkea, jos konetta käytetään epäasiallisesti tai käyttöohjeiden vastaisesti.

### 2.1 Vaaratilanteet

**⚠ Jännite/sähkövirta**  
**Varoitus: Hengenvaara!**

Kosketus jännitteellisiin osiin tai sähkövirtaan voi johtaa sähköiskuun, joka saattaa aiheuttaa vakavia vammoja tai johtaa jopa kuolemaan. Viallisiin kaapeleihin ei koskaan saa koskea. Aina ennen sähköasennustöitä on kone pysäytettävä ja verkkovirtapistoke irrotettava. Vialliset kaapelit on heti vaihdettava.

### 2.2 Koneen käyttöohjeiden vastainen käyttö

Kaikenlainen koneen käyttöohjeiden vastainen käyttö on kielletty.

*Jos kone ei teknisesti ole kunnossa, on sen käyttö kielletty. Seuraavia ohjeita on noudatettava:*

- Suojalaitteita ei saa irrottaa tai muuttaa.
- Koneeseen ei saa tehdä jälkikäteen muutoksia.
- Koneessa saa käyttää vain alkuperäistä vastaavaa verkkokaapelia.
- Koneen käyttö vaatii 10 A varokkeen.

### 2.3 Henkilöstö

*Koneen omistaja vastaa siitä, että:*

- konetta saavat käyttää vain henkilöt, jotka on opastettu koneen käsittelyssä
- työsuojeleuhjeita noudatetaan
- voimassaolevia yleisiä ja yrityksen sisäisiä määräyksiä noudatetaan
- kaikki konetta käyttävät henkilöt tuntevat turvamääräykset ja ovat perehtyneet koneen käyttöön
- kaikki konetta käyttävät ovat lukeneet käyttöohjeet ja ymmärtäneet ne
- pätevyys koneen käyttöön, huoltoon ja korjauksiin on määriteltävä selkeästi ja määräyksiä on noudatettava
- häiriöt ja vauriot on välittömästi ilmoitettava huoltokorjaamolle.

**⚠ VAROITUS:** Lue ennen käyttöönottoa.

## 2.4 Häätapaukset

*Toimi seuraavasti:*

- Irrota pistoke pistorasiasta.
- Ryhdy hetiantamaan tarvittavaa ensiapua.

Älä käytä konetta ennenkuin Wetrok-huolto-henkilö on sen tarkastanut.

## 2.5 Koneen käyttöönotto

Koneen toimitus, opastus, turvamääräyksiin perehdyttäminen, käsittely- ja huolto-ohjeiden antaminen tapahtuu normaalisti Primator Oy:n henkilökunnan toimesta. Ellei näin tapahdu, on koneen omistaja velvollinen antamaan koneenkäyttäjälle kaiken tarvittavan tiedon.

Muut koneen käyttöön liittyvät turvamääräykset on esitetty tämän käyttöohjeen ko kohdissa ja niitä on ehdottomasti noudatettava.

# 3 KONEEN KÄYTTÖ

## 3.1 Turvamääräykset

- Työskenneltäessä on varottava muuta tiloissa tapahtuvaa liikennettä, erityisesti lapsia.
- Konetta puhdistettaessa ja huollettaessa sekä osia vaihdettaessa on verkkokaapeli irrotettava pistorasiasta.
- Konetta ei saa käyttää, jos verkkokaapeli ei ole moitteettomassa kunnossa.

**Varoitus:** On varottava ajamasta verkkokaapelin päälle tai vahingoittamasta kaapelia

## 3.2 Käyttö

### Koneen saattaminen käyttökuntoon

Konetta saa käyttää vain tiloissa, joissa verkkojännite on sama kuin konekiipeen merkitty jännite (voittiluku). Kone on suojaeristetty eikä siinä ole maadoitusjohdinta.

### Valmistelevat toimenpiteet ennen työskentelyä

#### Pölynimurointi paperipölypussiin

(kuvat C + F)

Wetrok Duovac 18/25/34 -imurit voidaan varustaa kertakäyttöpaperipölypussilla.

Paperipölypussin asennus: paperipölypussi (C2) suoritetaan. Kumireunus (F1) vedetään imumuhvin (F2) päälle ja painetaan tiiviisti säiliön seinää vasten. Varmuussuodatin (C1) asennetaan paikalleen. Imuosa asetetaan niin että verkkoiliitäntäkaapeli tulee vastapäätä imuletkun liitäntää. Imuletku, imuputki ja suutin yhdistetään toisiinsa ja liitetään säiliön imuliittymään. Käytetään vain alkuperäisiä paperipöly-pusseja.

#### Pölynimurointi ilman paperipölypussia

(kuva E)

Jos työskennellään ilman paperipölypussia, on käytettävä erikoissuodatinsäkkiä (E2) sekä vedenimurointiin tarkoitettua uimurilaitetta (E1).

#### Vedenimurointi

(kuva D)

Paperipölypussin ja varmuussuodattimen asemasta käytetään uimurilaitetta (D1). Imuputkeen liitetään vesisuutin.

#### Duovac 50

Duovac 50 on varustettu kahdella imumoottorilla, tehontarpeesta riippuen imuria voidaan käyttää yhdellä tai kahdella moottorilla.

# 4 HUOLTO

## 4.1 Turvamääräykset

- Konetta puhdistettaessa ja huollettaessa sekä osia vaihdettaessa on verkkokaapeli irrotettava pistorasiasta.
- Konetta ei saa puhdistaa korkeapaine-/ höyrypainelaitteilla tai voimakkaalla vesisuihkulla.

**Huom:** ennen huototoimenpiteitä on kone pysäytettävä ja verkkokaapelin pistoke irrotettava.

### Pölypussin/säiliön tyhjentäminen

Paperipölypussi vaihdetaan, kun 2/3 pussin tilavuudesta on täynnä. Jos imuroidaan ilman paperipölypussia, on pölysäiliö tyhjennettävä säännöllisesti. Varmuussuodatin ravistellaan jokaisen tyhjennyksen yhteydessä tai se harjataan huolellisesti puhtaaksi. Mikäli mahdollista, varmuussuodatin puhdistetaan toisella pölynimurilla.

### Likavesisäiliön tyhjentäminen

Kun likavesisäiliö on täynnä, uimurilaitte katkaisee imuvirran. Uimurilaitte poistetaan ja likavesisäiliö tyhjennetään. Vettä imuroitaessa on aina käytettävä uimurilaitetta.

Imurin ulkopinta pyyhitään aika ajoin kostealla pyyhkeellä.

# 5 KORJAUKSET

Koneen korjauksia ja kunnossapittoa varten suosittelemme Wetrok-huoltosopimuksen tekemistä.

### 5.1 Mahdollisten käyttöhäiriöiden syyt ja niiden korjaaminen pölynimuroinnissa:

- paperipölypussi tai pölysäiliö liian täynnä
- imuputki, imuletku tai suutin tukossa
- suodatinritilä pölyn tukkima.

Duovac 50 -imurin moottorit on varustettu ylikuormitussuojalla. Tämä pysäyttää moottorit automaattisesti, jos moottorien lämpötila nousee liian korkeaksi. Kun lämpötila on laskenut, moottorit käynnistyvät jälleen.

#### Vedenimuroinnissa:

- uimurin koho on juuttunut yläasentoon
- käytetty liian voimakkaasti vaahtoavaa puhdistusainetta (uimuri toimii tästä syystä liian aikaisin)
- uimurilaitte ei ole oikeassa asennossa
- moottoriosia ei ole tiiviisti säiliön päällä.

# 6 VARASTOINTI JA KULJETUS

Kun kone on pitemmän aikaa käyttämättömänä, on sitä säilytettävä asianmukaisessa, kuivassa säilytystilassa.

# 7 JÄLKIHOITO

Pakkaustarvikkeet on hävitettävä virallisten määräysten mukaisesti.

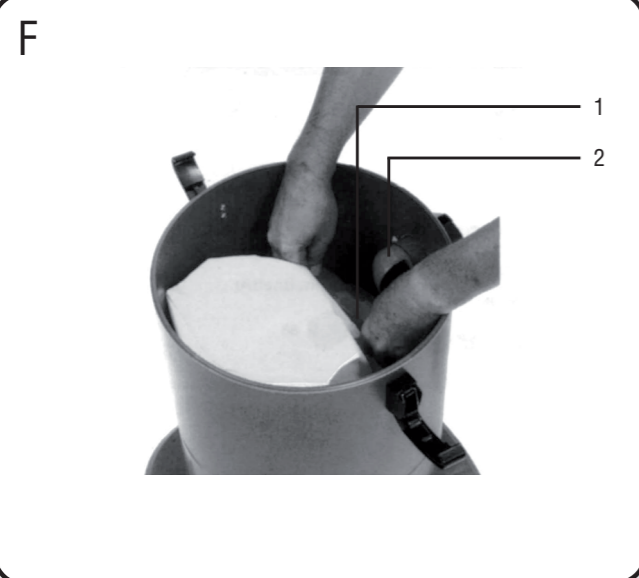
**B** Poszczególne elementy maszyny

B 1	Uchwyt ssawy
B 2	2 przyciski włączające silniki
B 3	Ssawa z 2 silnikami
B 4	Końcówka do podłączenia węża
B 5	Zbiornik odkurzacza
B 6	2 koła skrętne
B 7	2 koła (duże) transportujące
B 8	Żabki (po obu stronach)
B 9	Rama z mechanizmem do przechylania
B 10	Kabel sieciowy

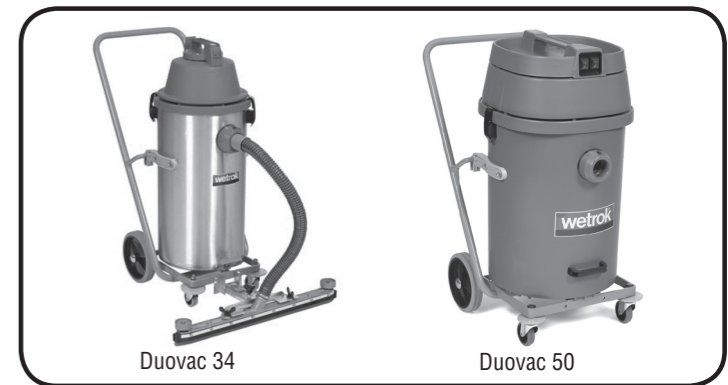
**H** Akcesoria

H 9	Wąż o długości 9, 2,5 m, Ø 32 mm
H 23	Wąż o długości 23, 3 m, Ø 38 mm
H 15	Wąż o długości 15, 3,2 m, Ø 50 mm
H 85	Ssawa 85, Ø 32 mm
H 86	Ssawa 86, Ø 38 mm
H 51	Ssawa 51, Ø 50 mm
H 83	Rura przedłużająca 83, Ø 32 mm
H 18	Złączka V 18, Ø 32 mm
H 37	Kształtka redukcyjna V 37, Ø 38/32 mm
H 21	Końcówka do zbierania wody 21
H 42	Końcówka do zbierania wody 42
H 24	Końcówka z rolką obrotową 24
H 25	Końcówka z rolką obrotową 25
H 29	Końcówka z rolką obrotową 29
H 38	Końcówka do podłóg 38
H 43	Końcówka uniwersalna 43
H 26	Końcówka wygięta 26
H 32	Końcówka do czyszczenia grzejników 32
H 33	Końcówka z gumowym zakończeniem 33
H 39	Końcówka do kurzu (pędzel) 39
H 41	Końcówka do szczelin 41
H 40	Końcówka do szczelin 40
H 44	Zestaw końcówek 44 (składa się ze złączki oraz z końcówek do szczelin, tapicerki, grzejników, do kurzu oraz z końcówki zakończonej szcztoką)
Vacumat	końcówka odkurzacza Vacumat; specjalna końcówka o szerokości 69 cm do odkurzania na sucho i na mokro. Można ją stosować tylko w połączeniu z przechylaną ramą do urządzeń Wetrok Duovac 34 oraz Duovac 50.

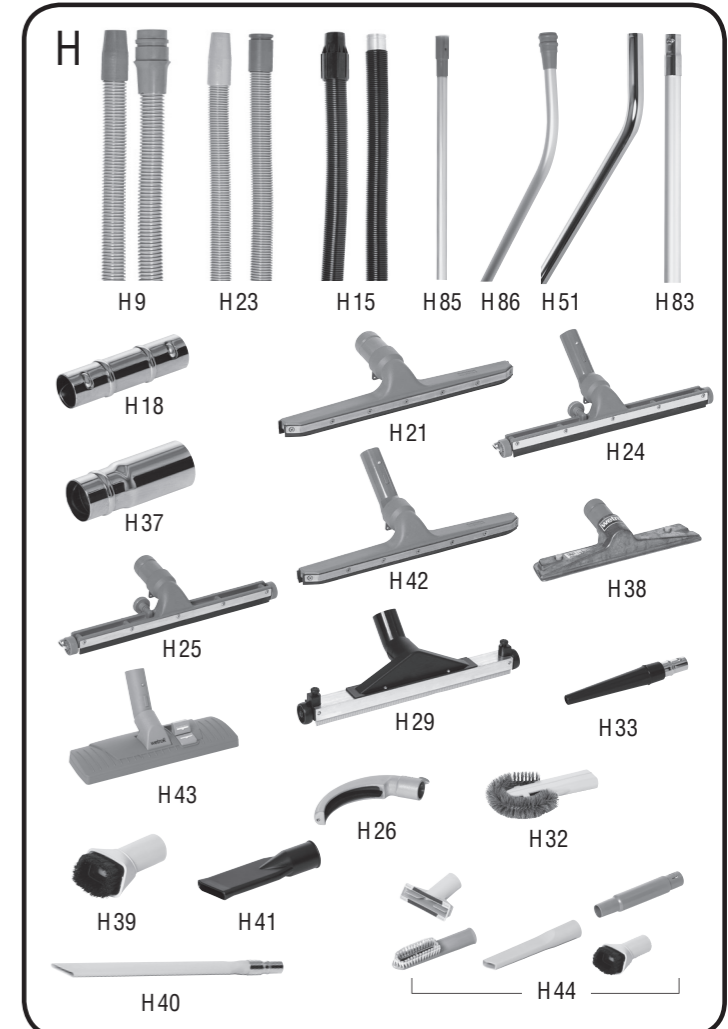

**UWAGA:** przed użyciem maszyny należy bezwzględnie zapoznać się z instrukcją obsługi.



## O DOKUMENCIE

Niniejsza instrukcja obsługi zawiera wszelkie informacje potrzebne do właściwego, bezpiecznego i zgodnego z przeznaczeniem użytkowania i konserwacji urządzeń z serii Wetrok Duovac 18/25/34/50. Należy ją przechowywać w miejscu stale dostępnym dla osoby obsługującej maszynę. Instrukcja zawiera zdjęcia, do których odsyła treść niniejszej instrukcji.

## UŻYTKOWANIE ZGODNE Z PRZEZNACZENIEM

Maszyna ta została skonstruowana do odkurzania na sucho i na mokro wewnątrz pomieszczeń z uwzględnieniem zaleceń zawartych w niniejszej instrukcji.

Każde inne zastosowanie a zwłaszcza...

- usuwanie pyłów szkodliwych dla zdrowia
- odkurzanie środków łatwopalnych, trujących, żrących, drażniących czy zagrażających zdrowiu

jest **niedozwolone** i **zabronione** ze względu na związane z tym niebezpieczeństwo.

## 2 OGÓLNE PRZEPISY BEZPIECZEŃSTWA

Maszynę skonstruowano zgodnie z aktualnym stanem wiedzy technicznej oraz obowiązującymi zasadami z zakresu bezpieczeństwa pracy. Odkurzacze skontrolowano pod względem elektrotechnicznym, odpowiada on europejskim normom bezpieczeństwa. Mimo to mogą wystąpić zagrożenia, przede wszystkim w przypadku niewłaściwego używania lub naruszenia zaleceń i przepisów podanych w niniejszej instrukcji obsługi.

### 2.1 Źródło zagrożeń

 **Napięcie elektryczne / prąd elektryczny**  
**Uwaga: Zagrożenie życia!**

W przypadku kontaktu z prądem lub elementami, które znajdują się pod napięciem istnieje ryzyko porażenia, które może spowodować ciężkie obrażenia a nawet śmierć. Nigdy nie wolno dotykać uszkodzonych przewodów. Przed podjęciem wszelkich prac przy instalacjach elektrycznych należy pamiętać, by zawsze wyłączyć maszynę i odłączyć ją od zasilania elektrycznego. Uszkodzone kable należy niezwłocznie wymienić.

### 2.2 Stosowanie niezgodne z przeznaczeniem

Zabrania się jakiegokolwiek użytkowania maszyny, które nie jest zgodne z celem opisanym w punkcie „Użytkowanie zgodne z przeznaczeniem” lub uzgodnione w umowie.

Wszelkie użytkowanie maszyny niesprawnej technicznie lub zlekceważenie poniższych przepisów jest zabronione.

- Nie wolno demontować ani zabezpieczeń ani ich lekceważyć
- Nie zezwala się na przebudowywanie i w prowadzenie zmian w produkcji
- Uszkodzone przewody sieciowe można wymieniać tylko na przewody giętkie H 05-VV w izolacji PCV
- Maszynę należy zabezpieczyć wyłącznikiem nadprądowym typu H dla prądu znamionowego o mocy 10A lub bezpiecznikiem topikowym o mocy 10A

### 2.3 Sprawy organizacyjne

Użytkownik jest odpowiedzialny za następujące kwestie:

- Maszynę mogą eksploatować tylko osoby, poinstruowane w zakresie jej obsługi i upoważnione do jej użytkowania
- Należy przestrzegać obowiązujących zasad bezpieczeństwa pracy
- Należy postępować zgodnie z wszelkimi przepisami krajowymi oraz wytycznymi obowiązującymi w danej firmie
- Wszyscy operatorzy maszyny znają przepisy bezpieczeństwa pracy i zostali przeszkoleni z zakresu obsługi maszyny
- Przed przystąpieniem do eksploatacji maszyny wszyscy operatorzy przeczytali i zrozumieli instrukcję jej obsługi
- Kompetencje w zakresie eksploatacji, utrzymania i naprawy maszyny są jasno określone i przestrzegane
- Awaryjne i uszkodzenia należy natychmiast zgłaszać w punkcie serwisowym

### 2.4 Awaryjne

W przypadku wystąpienia awarii:

- Odłączyć maszynę od prądu
- Natychmiast udzielić pierwszej pomocy wg powszechnie znanych zasad

Po wystąpieniu tego typu zdarzeń **nie należy ponownie eksploatować maszyny** przez przeprowadzeniem kontroli przez firmę Wetrok.

### 2.5 Pierwsze uruchomienie maszyny

Dostawą, udzieleniem instrukcji z zakresu przepisów bezpieczeństwa, obsługi i konserwacji maszyny zajmuje się zwykle pracownik firmy posiadającej autoryzację firmy Wetrok. Dokonuje on także pierwszego uruchomienia maszyny. Jeśli tak nie jest, użytkownik maszyny odpowiada za przeszkolenie operatorów zajmujących się jej eksploatacją. Pozostałe przepisy z zakresu bezpiecznego użytkowania i konserwacji zamieszczono w odpowiednich podpunktach i należy ich bezwzględnie przestrzegać.

## 3 OBSŁUGA

### 3.1 Przepisy bezpieczeństwa pracy

- Podczas pracy należy uważać na osoby przebywające w pobliżu maszyny, a zwłaszcza na dzieci
- Przed czyszczeniem i konserwacją maszyny oraz w celu wymiany części należy odłączyć maszynę od prądu
- Nie można stosować maszyny, jeśli przewód zasilający nie jest w należytym stanie

**Ostrzeżenie!** Przewodu zasilającego nie wolno uszkadzać poprzez najeżdżanie na niego, zgniatanie go, szarpanie i podobne czynności.

### 3.2 Obsługa maszyny

#### Przygotowanie maszyny

Proszę sprawdzić, czy napięcie podane na tabliczce znamionowej urządzenia (w voltach) jest zgodne z napięciem sieci danego budynku. Maszyna posiada podwójną izolację i nie ma uziemienia.

#### Przygotowanie do pracy

##### Odkurzanie na sucho z workiem papierowym

(zdj. C + F)

W odkurzaczach serii Wetrok Duovac 18/25/34 można stosować worki papierowe. Sposób zakładania worka: Rozłożyć worek (C2). Naciągnąć gumowy kołnier (F1) na końcówkę ssawy (F2) od dołu i mocno docisnąć do ścianki zbiornika. Założyć filtr bezpieczeństwa (C1). Ssawę nałożyć w taki sposób, by kabel sieciowy leżał po przeciwnej stronie miejsca podłączenia węża. Złożyć wąż, rurę ssawy oraz końcówkę. Należy stosować tylko oryginalne worki papierowe firmy Wetrok.

##### Odkurzanie na sucho bez worka papierowego

(zdj. E)

W przypadku odkurzania na sucho bez worka papierowego należy użyć specjalnego worka (E2) z nakładką do zbierania wody (E1).

##### Odkurzanie na mokro

(zdj. D)

Zamiast worka papierowego oraz filtra bezpieczeństwa stosować nakładkę do zbierania wody (D1). Końcówkę do zbierania wody należy założyć na rurę odkurzacza.

#### Duovac 50

Urządzenie Duovac 50 wyposażone jest w dwa silniki. W zależności od zapotrzebowania na moc można uruchomić 1 lub 2 silniki.

## 4 KONSERWACJA

### 4.1 Przepisy bezpieczeństwa

- Przed czyszczeniem i konserwacją maszyny oraz w celu wymiany części należy odłączyć maszynę od prądu
- Maszyny nie można czyścić pod ciśnieniem ani strumieniem wody
- Dokonując napraw można stosować tylko oryginalne części zamienne firmy Wetrok

**Ważne:** Przed rozpoczęciem prac konserwacyjnych należy wyłączyć maszynę i odłączyć ją od sieci.

#### Opróżnianie nagromadzonego kurzu

Worek papierowy należy wymienić, jeśli 2/3 jego pojemności wypełniają śmieci. Jeśli odkurzanie odbywa się bez worka, należy regularnie opróżniać zbiornik odkurzacza. Przy każdym opróżnianiu śmieci należy gruntownie wyczyścić filtr ochronny poprzez wytrzepanie lub wyszczotkowanie go. Jeśli to możliwe, należy go odkurzyć innym odkurzaczem.

#### Opróżnianie z wody

W przypadku, gdy zbiornik na wodę jest pełny, przepływomierz pływakowy odcina dopływ prądu. Należy wyjąć nakładkę zbierającą wodę i opróżnić zbiornik. Podczas odkurzania na mokro zawsze należy pamiętać o nałożeniu nakładki do zbierania wody.

Od czasu do czasu należy przetrzeć odkurzacz z zewnątrz a zwłaszcza kabel zasilający, używając do tego celu wilgotnej szmatki.

## 5 NAPRAWA

Doradzamy wykonywanie napraw i konserwacji w autoryzowanym serwisie firmy Wetrok. Istnieje możliwość wykupienia abonamentu na usługi konserwacyjne.

### 5.1 Poszukiwanie przyczyny awarii

#### Odkurzanie na sucho:

- Sprawdzić czy worek lub zbiornik na kurz nie jest pełny
- Sprawdzić, czy rura, wąż lub końcówka odkurzacza nie są zatkane
- Sprawdzić czy filtr w nakładce nie jest oblepiony kurzem lub posklejany

Silniki odkurzacza Duovac 50 wyposażone są w termiczny wyłącznik przeciążeniowy. W przypadku nadmiernego przegrzania się powoduje on automatyczne wyłączenie. Po wychłodzeniu wyłącznik ponownie uruchamia silniki.

#### Odkurzanie na mokro:

- Sprawdzić, czy przepływomierz pływakowy nie przyczepił się do otworu wentylacyjnego
- Sprawdzić, czy stosowany środek czyszczący nie pieni się za mocno (powoduje to przedwczesną reakcję pływaka)
- Sprawdzić, czy nakładka zbierająca wodę została właściwie założona
- Sprawdzić, czy głowica silnika szczelnie przylega do zbiornika

## 6 PRZECHOWYWANIE

Jeśli maszyna nie jest wykorzystywana, należy przechowywać ją w suchym pomieszczeniu w temperaturze pokojowej.

## 7 UTYLIZACJA

Opakowanie odkurzacza należy zutylizować zgodnie z przepisami obowiązującymi w danym kraju.

## • DK Oversigt over maskinen

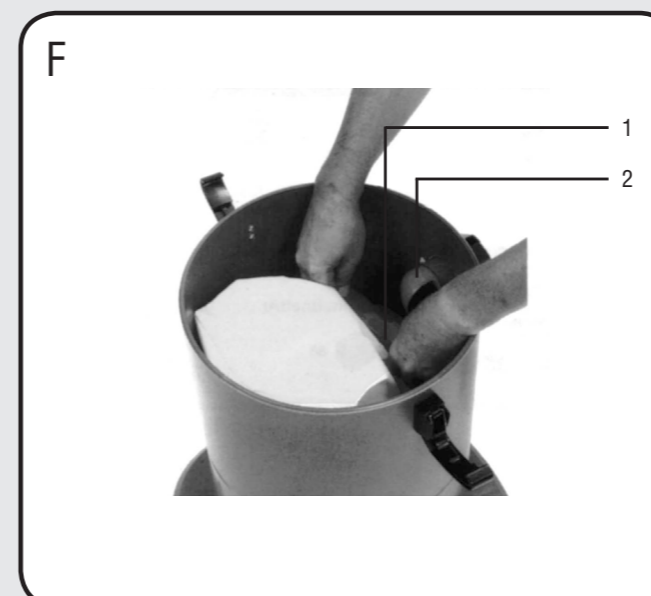
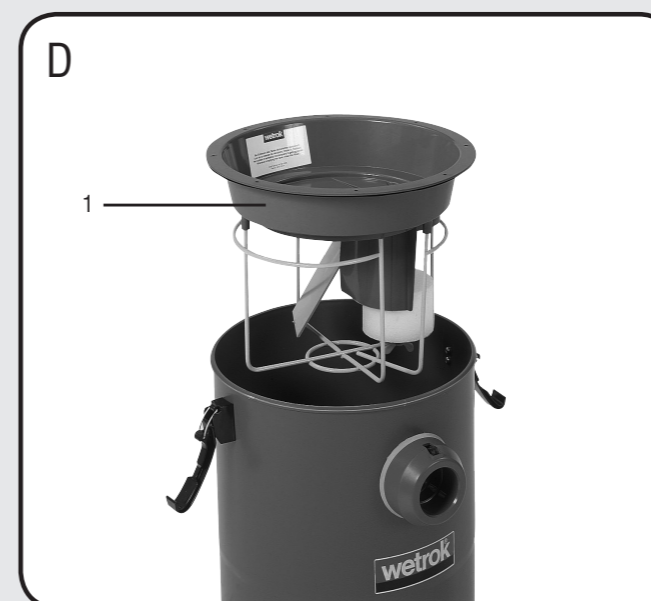
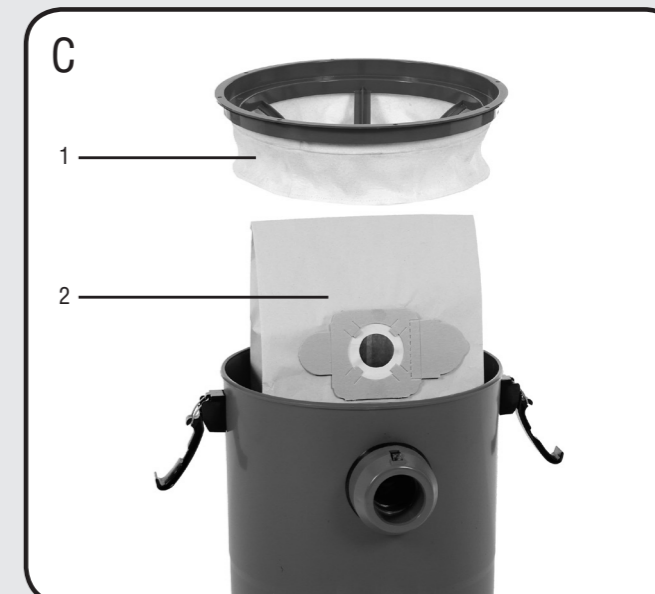
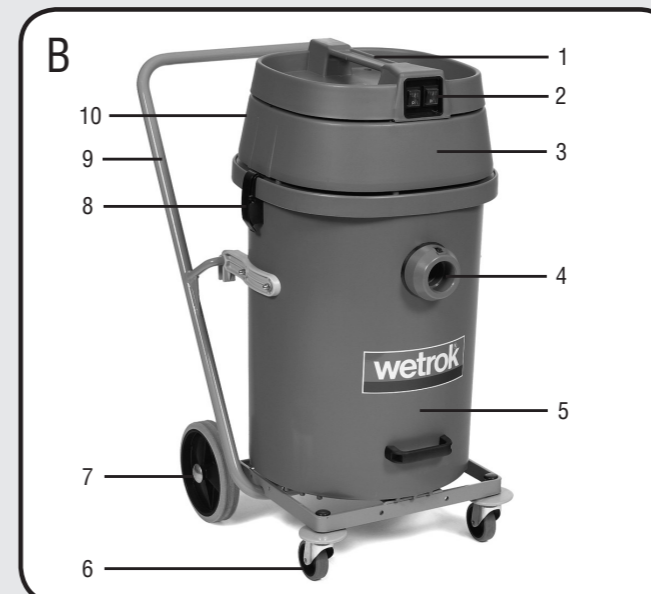

# 1. Beskrivelse af maskinen

## B Maskinens detaljer

B 1	Håndtag til sugehoved
B 2	To vippekontakter til sugemotorer
B 3	Sugehoved med 2 sugemotorer
B 4	Tilslutningsstuds til sugeslange
B 5	Sugebeholder
B 6	To svinghjul
B 7	To transporthjul
B 8	Snaplukninger i begge sider
B 9	Kørestel med vippeanordning
B 10	El-ledning

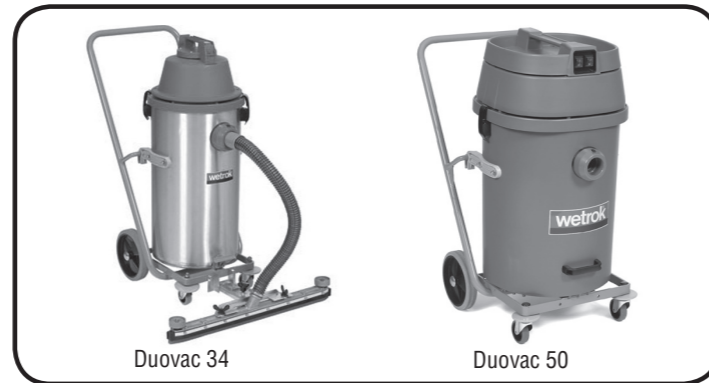

## H Zubehör

H 9	Sugeslange 9, 2,5 m lang, Ø 32 mm
H 23	Sugeslange 23, 3 m lang, Ø 38 mm
H 15	Sugeslange 15, 3,2 m lang, Ø 50 mm
H 85	Sugerør 85, Ø 32 mm
H 86	Sugerør 86, Ø 38 mm
H 51	Sugerør 51, Ø 50 mm
H 83	Forlængerrør 83, Ø 32 mm
H 18	Samlerør V 18, Ø 32 mm
H 37	Reduktionsstykke V 37, Ø 38/32 mm
H 21	Vandsugemundstykke 21
H 42	Vandsugemundstykke 42
H 24	Rullemundstykke 24
H 25	Rullemundstykke 25
H 29	Rullemundstykke 29
H 38	Gulvmundstykke 38
H 43	Kombimundstykke 43
H 26	Rørbøjningsmundstykke 26
H 32	Radiatordyse 32
H 33	Mundstykke med gummispids 33
H 39	Mundstykke med støvkost 39
H 41	Rillemundstykke 41
H 40	Rillemundstykke 40
H 44	Mundstykkesæt 44 (består af samlestykke, rille-, sofa-, radiator-, støvkost- og børstemundstykke)
Vacumat	Vacumat-mundstykke: Ekstra bredt sugemundstykke på 69 cm til tør- og vådsugning. Dette mundstykke kan kun bruges sammen med vippestedet til Wetrok Duovac 34 og Duovac 50.

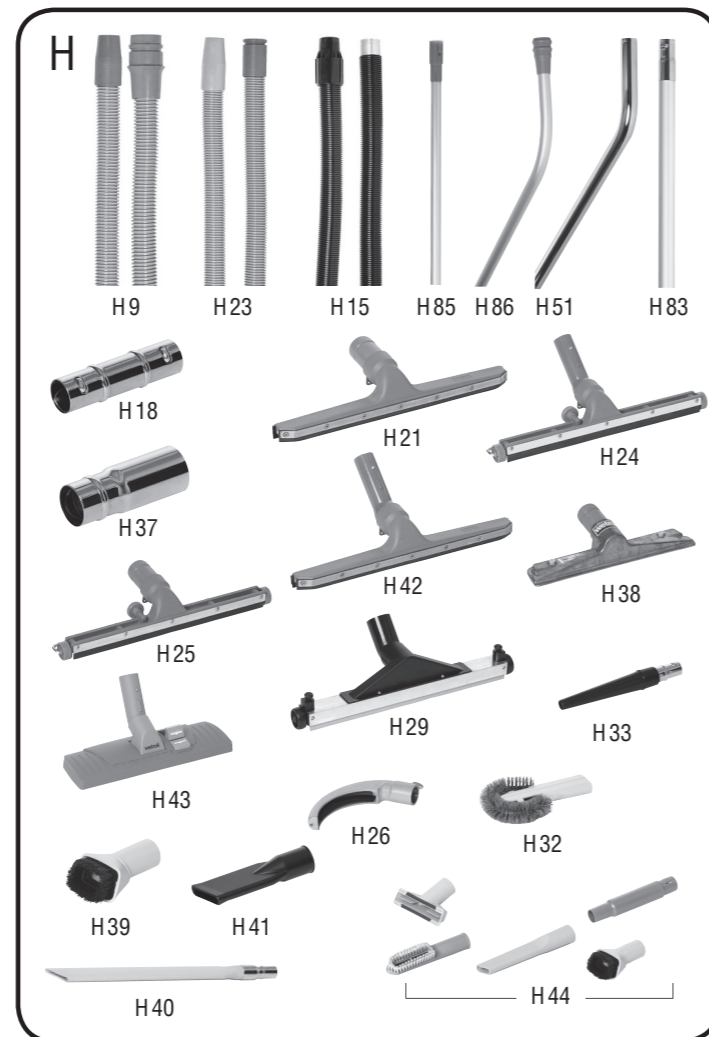

## OM DETTE DOKUMENT

I denne brugsanvisning finder du alle oplysninger, som du skal bruge for at anvende og vedligeholde Wetrok-serien Duovac 18/25/34/50 fagligt korrekt, sikkert og i overensstemmelse med formålet. Brugsanvisningen skal altid være til rådighed for den person, der bruger maskinen. På klapsiden findes de fotos, som der henvises til i beskrivelsen af maskinen.

## TILSIGTET BRUG

Denne maskine er konstrueret til erhvervmæssig indendørs tør- og vådsugning, hvor denne brugsanvisning følges.

Enhver anden anvendelse, især...

- fjernelse af sundhedsfarligt støv
- opsugning af letantændelige, giftige, ætsende, slimhindeirriterende eller sundhedsskadelige midler

er **ikke tilladt** og **forbudt** på grund af de dermed forbundne risici.

## 2 GENERELLE SIKKERHEDSFORSKRIFTER

Denne maskine er fremstillet i overensstemmelse med den aktuelle tekniske udvikling og de gældende sikkerhedstekniske regler. Den er elektroteknisk kontrolleret og i overensstemmelse med de europæiske sikkerhedsstandarder. Alligevel kan der opstå risici, især i tilfælde af ukorrekt anvendelse, eller hvis forskrifterne og anvisningerne i betjeningsvejledningen ikke overholdes.

### 2.1 Risikokilde

**⚠ Elektrisk spænding / elektrisk strøm**  
Advarsel: Livsfare!

Ved kontakt med strøm- eller spændingsførende dele er der risiko for elektrisk stød, der kan medføre alvorlige personskader eller dødelige kvæstelser. Berør aldrig beskadigede ledninger. Sluk altid maskinen, og afbryd den fra el-nettet, før du udfører arbejde på maskinens elektriske installationer. Udskift straks defekte ledninger.

### 2.2 Utiligtet brug

Enhver anvendelse af maskinen, der ikke er beskrevet under «Tiligtet brug» eller tjener et kontraktligt aftalt formål, er forbudt.

Det er forbudt at bruge maskinen, hvis den ikke er i teknisk fejlfri stand, eller hvis følgende forskrifter ikke overholdes:

- Beskyttelsesanordninger må ikke afmonteres eller omgås.
- Ombygninger og ændringer på produktet er ikke tilladt.
- Defekte el-ledninger må kun udskiftes med pvc-kappeledninger af typen H 05-VV.
- Maskinen skal sikres med en effektafbryder af type H med en nominel strøm på 10 A eller en smeltesikring på 10 A.

### 2.3 Organisatoriske foranstaltninger

Den driftsansvarlige er ansvarlig for at:

- maskinen kun anvendes af personer, der er instrueret i håndteringen og specifikt er blevet pålagt at anvende maskinen.
- de gældende regler for arbejdssikkerhed overholdes.
- eventuelle videregående nationale eller virksomhedsinterne forskrifter følges.
- alle, der betjener maskinen, kender sikkerhedsforskrifterne og er oplært i brugen af den specifikke maskine.
- alle, der betjener maskinen, har læst og forstået brugsanvisningen, før de bruger maskinen.
- ansvarsområderne for anvendelse, vedligeholdelse og reparation af maskinen er tydeligt fastlagt og overholdes.
- fejl og skader straks meddeles til serviceafdelingen.



**FORSIGTIG:** Læs altid brugsanvisningen, før du tager maskinen i brug.



## 2.4 Nødsituationer

I nødsituationer:

- Træk el-stikket ud.
- Anvend straks de gældende foranstaltninger for førstehjælp.

Efter driftsforstyrrelser må maskinen **ikke tages i brug igen**, før Wetrok har kontrolleret den.

## 2.5 Første idrifttagning

Udlevering, instruktion om sikkerhedsforskrifter, håndtering og vedligeholdelse samt første idrifttagning foretages normalt af en fagmand, der er autoriseret af Wetrok. Hvis dette ikke er tilfældet, er den driftsansvarlige ansvarlig for instruktion af de personer, der betjener maskinen. Yderligere sikkerhedsforskrifter om betjening og vedligeholdelse er angivet i de pågældende kapitler og skal altid følges!

# 3 BETJENING

## 3.1 Sikkerhedsforskrifter

- Under arbejdet skal du altid være opmærksom på uvedkommende, især børn.
- Træk el-stikket ud, før du rengør og vedligeholder maskinen eller udskifter dele.
- Maskinen må kun anvendes, hvis el-ledningen er fejlfri.

**Advarsel!:** Du må ikke køre over, sammentrykke eller på anden måde beskadige el-ledningen.

## 3.2 Betjening

### Klargøring af maskinen

Kontrollér, at den spænding (volt), der er angivet på typeskiltet, er i overensstemmelse med den spænding, der er til rådighed i bygningen. Maskinen er dobbeltisoleret og har ingen jordledning.

### Forberedelse til arbejdet

#### Tørsugning med papirpose

(fig. C + F)

Wetrok Duovac 18/25/34 kan forsynes med en papirpose. Isætning af papirposen: Fold papirposen (C2) ud. Træk gummiflanger (F1) på sugestuds (F2) nedefra, og tryk den kraftigt mod beholdervæggen. Læg sikkerhedsfiltret (C1) i. Sæt sugehovedet således på, at el-ledningen kommer til at ligge på den modsatte side af tilslutningen til sugeslangen. Sæt sugeslange, sugerør og mundstykke sammen.

Brug kun originale Wetrok-papirposer.

#### Tørsugning uden papirpose

(fig. E)

Ved tørsugning uden papirpose skal specialfilterposen (E2) sættes i sammen med vandindsugningsmekanismen (E1).

### Vådsugning

(fig. D)

Isæt vandindsugningsmekanismen (D1) i stedet for papirposen og sikkerhedsfiltret. Sæt vandsugemundstykket på sugerøret.

### Duovac 50

Duovac 50 er udstyret med 2 sugemotorer. Der kan tændes 1 eller 2 sugemotorer afhængigt af effektbehovet.

# 4 VEDLIGEHOLDELSE

## 4.1 Sikkerhedsforskrifter

- Træk el-stikket ud, før du rengør og vedligeholder maskinen eller udskifter dele.
- Maskinen må ikke rengøres med højtryks-/damprensere eller væskestråle.
- Der må kun anvendes originale Wetrok-reservedele til reparationer.

**Vigtigt:** Før vedligeholdelse påbegyndes, skal sugeren slukkes, og el-stikket trækkes ud.

### Tømning af støv

Udskift papirposen, når den er 2/3 fyldt med snavs. Tøm sugebeholderen regelmæssigt, når der suges uden papirpose. Rengør sikkerhedsfiltret grundigt ved at ryste eller børste det, hver gang støvet tømmes ud. Sug om muligt med en anden støvsuger.

### Tømning af vand

Når sugebeholderen er fuld, afbryder svømmeren sugestrømmen. Løft vandindsugningsmekanismen ud, og tøm sugebeholderen. Under vådsugning skal vandindsugningsmekanismen altid være sat i.

Tør af og til sugeren udenpå med en let fugtig klud. Det gælder også el-ledningen.

# 5 REPARATION

Vi anbefaler, at Wetrok-service udfører reparationer og vedligeholdelse. Du kan få et serviceabonnement.

## 5.1 Fejlfinding

### Ved tørsugning:

- Er papirposen eller støvbeholderen fuld?
- Er sugerør, sugeslange eller mundstykke tilstoppet?
- Er filtret tilstoppet eller tilklæbet med støv?

Sugemotorerne i Duovac 50 er udstyret med en termisk overbelastningsafbryder. Denne afbryder slår automatisk motorerne fra, hvis de bliver for varme. Efter afkøling sætter den motorerne i gang igen.

### Ved vådsugning:

- Klæber svømmeren fast på ventilåbningen?
- Anvendes der for kraftigt skummende rengøringsmidler? (i så fald reagerer svømmeren for tidligt).
- Er vandindsugningsmekanismen lagt i den korrekte position?
- Er motorhovedet lagt på beholderen, så der er tæt mellem motorhoved og beholder?

# 6 OPBEVARING

Når maskinen ikke anvendes, skal den opbevares tørt og under normale indendørs forhold.

# 7 BORTSKAFFELSE

Emballagen skal bortskaffes i overensstemmelse med de nationale forskrifter.

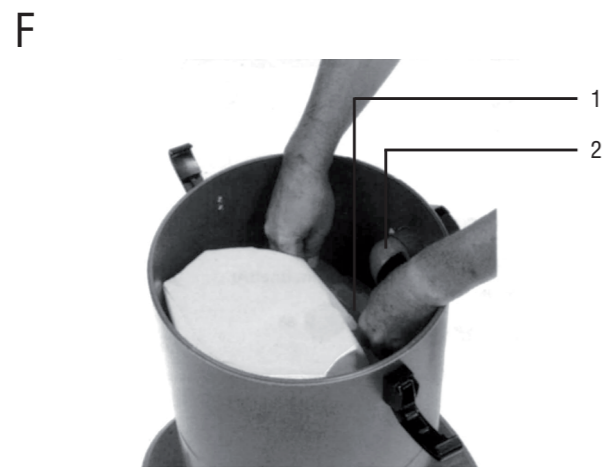
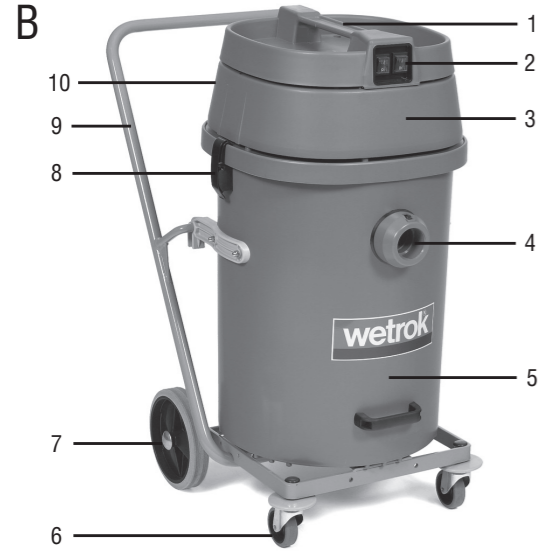

## 1. Makine Tarifi

## B Makine Detayları

B 1	Vakum başlığı tutma kolu
B 2	Vakum motorları için 2 ad. şalter
B 3	2 ad. vakum motoru bulunan vakum başlığı
B 4	Vakum hortumu için bağlantı ağız
B 5	Vakum haznesi
B 6	2 ad. döner tekerlek
B 7	2 ad. taşıyıcı tekerlek
B 8	İki taraflı sıkıştırma kancaları
B 9	Dökme düzenekli yürüyen aksam
B 10	Elektrik kordonu

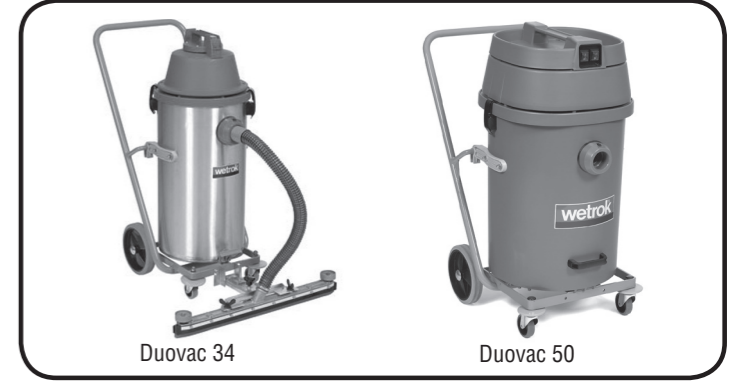

## H Aksesuar

H 9	Vakum hortumu 9, 2,5 m uzunl., Ø 32 mm
H 23	Vakum hortumu 23, 3 m uzunl., Ø 38 mm
H 15	Vakum hortumu 15, 3,2 m uzunl., Ø 50 mm
H 85	Vakum borusu 85, Ø 32 mm
H 86	Vakum borusu 86, Ø 38 mm
H 51	Vakum borusu 51, Ø 50 mm
H 83	Uzatma borusu 83, Ø 32 mm
H 18	Bağlantı elemanı V 18, Ø 32 mm
H 37	Adaptör V 37, Ø 38/32 mm
H 21	Islak vakum başlığı 21
H 42	Islak vakum başlığı 42
H 24	Rulolu başlık 24
H 25	Rulolu başlık 25
H 29	Rulolu başlık 29
H 38	Yer başlığı 38
H 43	Kombinasyonlu başlık 43
H 26	Kavisli boru başlığı 26
H 32	Kalorifer peteği başlığı 32
H 33	İnce kauçuk başlık 33
H 39	Toz fırçalı başlık 39
H 41	Yarık başlığı 41
H 40	Yarık başlığı 40
H 44	Başlık seti 44 (Bağlantı elemanı, yarık, koltuk, kalorifer peteği, toz fırça ve fırçalı başlıklı)
Vacumat	Vacumat başlığı; kuru ve ıslak vakum için ekstra geniş başlık 69. Bu başlık sadece Wetrok Duovac 34 ve Duovac 50 dökme düzenekleri bulunan yürüyen aksamlarla birlikte kullanılabilir.

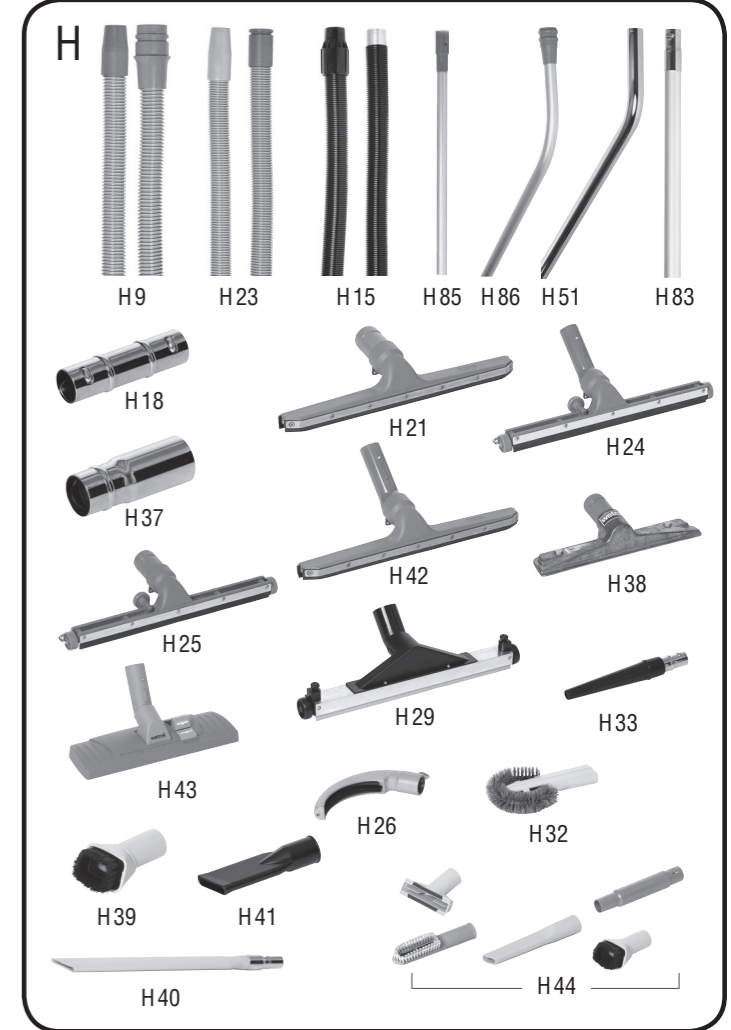

**DİKKAT:** Makineyi hizmete sokmadan önce işletim kılavuzunu mutlaka okuyunuz.

## BU BELGE HAKKINDA

Elinizdeki bu işletim kılavuzu, Wetrok serisi Duovac 18/25/34/50 modellerinin gereğine uygun, güvenli ve üretim amaçları doğrultusundaki kullanımı için ihtiyaç duyacağınız tüm bilgileri içerir. İşletim Kılavuzu daima kullanıcının erişebileceği bir yerde saklanmalıdır. Katlamalı birinci sayfasında, makine tarifinde işaret edilen görseller bulunmaktadır.

## AMACA UYGUN KULLANIM

Bu makine, bu İşletim Kılavuzunda yer alan esaslar çerçevesinde iç mekanlarda ticari amaçlı kuru ve ıslak vakum işleri için tasarlanmıştır.

Başta...

- sağlığa zararlı tozların giderilmesi
- yanıcı, zehirli, yakıcı, tahriş edici veya sağlığa zararlı maddelerin vakumla çekilmesi

olmak üzere, bundan ayrılan her türlü kullanıma **izin verilmemiş** olup, bu tür kullanımlar beraberinde getirdikleri tehlikeler nedeniyle **yasaktır**.

## 2 GENEL GÜVENLİK KURALLARI

Makine teknolojinin son seviyesine uygun ve genel kabul gören teknik güvenlik kurallarına göre tasarlanmıştır. Makine elektroteknik açıdan test edilmiş olup Avrupa Birliği güvenlik standartlarına uygundur. Buna rağmen uygunsuz kullanım veya bu İşletim Kılavuzunda yer alan kural ve talimatlara aykırı davranışlar sonucu tehlikelerin oluşması söz konusu olabilir.

### 2.1 Tehlike

 **Elektrik gerilim / akım**  
**Uyarı: Ölüm Tehlikesi!**

Elektrikli veya gerilim taşıyan parçalara temas edildiğinde, ağır yaralanmalara ve hatta ölüme bile yol açabilen elektrik çarpması tehlikesi söz konusudur. Hasarlı kablolarla asla dokunmayınız. Elektrik tesisatları üzerinde gerçekleştirilecek her türlü çalışmalar öncesi makineyi daima önce kapatıp elektrik bağlantısını kesiniz. Hasarlı kabloları derhal yenileyiniz.

### 2.2 Uygunsuz Kullanım

Makinenin „Amaca Uygun Kullanım“ başlığı altında tarif edilmemiş olan veya kararlaştırılan amaca uygun düşmeyen her türlü kullanım yasaktır.

Makine teknik bakımdan kusursuz bir durumda olmadığı veya aşağıdaki kuralların dikkate alınmadığı kullanımlar yasaktır:

- •Koruyucu tertibatlar sökülmemeli veya köprü yapılmamalı.
- Ürün üzerinde değişiklikler ve uyarlamalar yapılmamalı.
- Arızalı elektrik bağlantı kordonları sadece H-05 VV tipi PVC hortum kablolarıyla değiştirilmeli.
- Makine, H tipi, anma akımı 10 A olan bir devre kesici ya da erime elemanlı 10 A'lık bir sigorta ile korunmalıdır.

### 2.3 İşletmecinin Yükümlülükleri

İşletmeci aşağıdaki hususların dikkate alınmasından sorumludur:

- Makine sadece makinenin kullanımı konusunda bilgilendirilmiş olan ve doğrudan makinenin kullanımına ilişkin talimat almış olan kişilerce kullanılmalıdır.
- Genel geçerli iş güvenliği kurallarına riayet edilmelidir.
- Uygun gelen ulusal ve işletme içi kurallara dikkat edilmelidir.
- Makineyi kullanan tüm kişiler güvenlik kuralları konusunda bilgilendirilmiş olmalı ve makinenin kullanımı konusunda ürüne ilişkin gereken eğitimi almış olmalıdır.
- Makineyi kullanan tüm kişiler kullanım öncesinde makinenin kullanım kılavuzunu okumuş ve anlamış olmalıdır.
- Makinenin işletimi, bakımı ve onarımı ile ilgili görevler net bir şekilde paylaştırılmış olmalı ve bu paylaşımına riayet edilmelidir.
- Arıza ve hasarlar derhal servis birimine bildirilmelidir.

### 2.4 Acil Durumlar

Acil Durumda:

- Elektrik fişini çekiniz
- Derhal bilinen İlk Yardım önlemlerini uygulayınız.

Makine herhangi bir olay sonrasında Wetrok tarafından kontrol edilmedikçe **yeniden kullanmayınız**.

### 2.5 İlk Çalıştırma

Makinenin tedariki, kullanıcıların güvenlik kuralları, makinenin kullanımı ve bakımı hakkında bilgilendirilmesi ve makinenin kullanıma hazır hale getirilmesi, normal durumda Wetrok tarafından yetkilendirilmiş olan uzman bir kişi tarafından yerine getirilir. Aksi durumlarda kullanıcılara gereken talimatların verilmesi işletmecinin sorumluluğundadır. Kullanım ve bakımla ilgili diğer güvenlik kuralları ilgili bölümlerde açıklanmış olup bunlara mutlaka riayet edilmelidir!

## 3 KULLANIM

### 3.1 Güvenlik Kuralları

- Çalışma esnasında başta çocuklar olmak üzere üçüncü kişilere özellikle dikkat edilmelidir.
- Makinenin temizliği ve bakımı ile parçaların değiştirilmesi için elektrik fişini çekiniz.
- Elektrik kordonunun durumu kusursuz olmadığı durumlarda makine kullanılmamalıdır.

**Uyarı!:** Elektrik kordonunu üzerinden geçerek, kordonu sıkıştırarak, çekerek veya benzeri şekilde zorlayarak zedelemeyiniz.

### 3.2 Kullanım

#### Cihazın Hazır Hale Getirilmesi

Model levhasında belirtilen gerilimin (voltaj), cihazın kullanılacağı binada sağlanan voltaajla aynı olup olmadığını kontrol ediniz. Makine çift yalıtımlı olup topraklama iletkeni yoktur.

#### Çalışma Hazırlığı

##### Kâğıt Filtre Torbalı Kuru Vakumlama

(Şek. C + F)

Wetrok Duovac 18/25/34 modelleri, kâğıt filtre torbaları ile donatılabilir. Kâğıt filtre torbasının yerleştirilmesi: Kâğıt filtre torbasını (C2) açınız. Kauçuk bağlantı yakasını (F1) alttan vakum ağzına (F2) çekip kuvvetlice hazne duvarına bastırınız. Güvenlik filtresini (C1) yerleştiriniz. Vakum başlığını, elektrik kordonu vakum hortumu bağlantısının karşısına gelecek şekilde cihaza yerleştiriniz. Vakum hortumunu, vakum borusunu ve vakum başlığını birbirlerine takınız.

Sadece orijinal Wetrok kâğıt filtre torbaları kullanınız.

##### Kâğıt Filtre Torbasız Kuru Vakumlama

(Şek. E)

Kâğıt filtre torbasız kuru vakumlama cihaza su vakum engelli (E1) özel filtre torbası (E2) yerleştirilmelidir.

#### Islak Vakumlama

(Şek. D)

Kâğıt filtre torbası ve güvenlik filtresi yerine su vakum engelini (D1) yerleştiriniz. Su vakum başlığını vakum borusuna geçiriniz.

#### Duovac 50

Duovac 50 2 vakum motoru ile donatılmıştır. Güç gereksinimine göre 1 ya da 2 vakum motoru çalıştırılabilir.



## 4 BAKIM

### 4.1 Güvenlik Kuralları

- Makinenin temizliği ve bakımı ile parçaların değiştirilmesi için elektrik fişini çekiniz.
- Makine yüksek basınç veya buharlı temizleme makineleri ya da tazyikli su temizleyicileri ile temizlenmemelidir.
- Onarımlar için sadece orijinal Wetrok yedek parçaları kullanılmalıdır.

**Önemli:** Bakıma başlamadan önce vakum makinesi kapatılmalı ve elektrik fişi çekilmelidir.

#### Toz Boşaltımı

Kağıt filtre torbası 2/3 oranında kir ile dolduğunda değiştiriniz. Süpürme işlemi kağıt filtre torbası olmadan yapıldığı takdirde, vakum haznesi düzensiz olarak boşaltılmalıdır. Her toz boşaltımında güvenlik filtresini silkeleyerek veya fırçalayarak iyice temizleyiniz. Mümkünse başka bir elektrikli süpürge ile süpürünüz.

#### Su Boşaltımı

Vakum haznesi dolduğunda, şamandıra vakum akımını keser. Su vakum engelini çıkarıp vakum haznesini boşaltınız. Islak vakumlama su vakum engeli daima cihaza yerleşik olmalıdır.

Elektrik kordonu da dahil olmak üzere cihazı zaman zaman dıştan hafif nemli bir bezle siliniz.

## 5 ONARIM

Onarım ve koruyucu bakımı Wetrok Servisine yaptırmanızı tavsiye ederiz. Düzenli bakım paketlerine abone olunabilir.

### 5.1 Arıza Giderimi

#### Kuru Vakumlama:

- Kağıt filtre torbası ya da toz haznesi dolu mu?
- Vakum hortumu ya da başlık tıkanık mı?
- Ön filtreye toz yapışarak filtreyi tıkadı mı?

Duovac 50'nin vakum motorları termik bir yük şalteri ile donatılmıştır. Bu şalter, motorlar aşırı ısındığı durumda onları otomatik olarak kapatır. Motorlar soğuduktan sonra şalter motorları yeniden çalıştırır.

#### Islak Vakumlama:

- Şamandıra supap girişine mi yapıştı?
- Fazla köpüren deterjan mı kullandınız? (şamandıra fazla erken tepki verir).
- Su vakum engeli doğru konumda yerleştirildi mi?
- Motor başlığı sıkı bir şekilde hazneye oturdu mu?

## 6 DEPOLAMA

Makine kullanılmadığı durumda kuru bir ortamda ve normal oda koşulları altında depolanması gerekir.

## 7 BERTARAF

Ambalaj malzemesi ulusal mevzuata göre bertaraf edilmelidir.

## Konformitätserklärung Nr. 8/05

Produkt	Trocken- und Nassauger
Typenbezeichnung	Wetrok Duovac 18/25/34
Seriennummer	430-106-1001 und folgende 30200-0001 und folgende 30220-0001 und folgende 30240-0001 und folgende
Adresse	Wetrok AG Steinackerstrasse 62 CH-8302 Kloten
Grundlagen	Niederspannungsrichtlinien 73/23/EG EN 60335-2-2:1991 EMV Richtlinien 89/336/EG EN 60555-2:1987 / EN 60555-3:1987 EN 55014:1993
Akkreditierte Stelle mit Zertifikaten	SEV Schweizerischer Elektrotechnischer Verein Luppenstrasse 1 Postfach CH-8320 Fehraltorf CCA 94.2 00141.01 und 02 vom 20.05.1994

Wir, Wetrok AG, erklären in alleiniger Verantwortung, dass das obengenannte Produkt, auf das sich diese Erklärung bezieht, mit den geltenden Bestimmungen der Richtlinie des Rates vom 14. Juni 1989 zur Angleichung der Rechtsvorschriften der Mitgliedstaaten für Maschinen (89/392/EWG) und deren Änderungen sowie elektromagnetische Verträglichkeit (89/336/EWG) übereinstimmt.  
Im weiteren gilt die Uebereinstimmung dieses Produktes mit den obengenannten Grundlagen.

Zürich, 01.07.2005

Wetrok AG  
  
Dayne Wilcox  
Engineering Manager

R. Finocchietti  
  
Roberto Finocchietti  
Product Manager Machines

## Déclaration de conformité No 8/05

Produit	Aspirateur eau et poussière
Marque	Wetrok Duovac 18/25/34
Numéro de série	430-106-1001 et suivants 30200-0001 et suivants 30220-0001 et suivants 30240-0001 et suivants
Adresse	Wetrok AG Steinackerstrasse 62 CH-8302 Kloten
Bases	Directive base tension 73/23/CE EN 60335-2-2:1991 Directive CEM 89/336/CE EN 60555-2:1987 / EN 60 555-3: 1987 EN 55014:1993
Autorité accréditée avec certificats	SEV Schweizerischer Elektrotechnischer Verein Luppenstrasse 1 Postfach CH-8320 Fehraltorf CCA 94.2 00141.01 et 02 de 20.05.1994

Nous, Wetrok AG, déclarons en notre responsabilité exclusive que le produit mentionné ci-dessus, auquel cette déclaration se réfère, est conforme aux clauses de la directive de l'assemblée du 14 juin 1989 concernant l'adaptation des règlements des états membres pour machines (89/392/CE) et leurs modifications ainsi que la compatibilité électromagnétique (89/336/CE).  
En outre, la conformité de ce produit avec les bases susmentionnées fait foi.

Kloten, le 01.07.2005

Wetrok AG  
  
Dayne Wilcox  
Engineering Manager

R. Finocchietti  
  
Roberto Finocchietti  
Responsable de produits

## Declaration of conformity No. 8/05

Product	Dry- and wet vacuum cleaner
Specification	Wetrok Duovac 18/25/34
Serial number	430-106-1001 and following 30200-0001 and following 30220-0001 and following 30240-0001 and following
Address	Wetrok AG Steinackerstrasse 62 CH-8302 Kloten
Bases	Low voltage directive 73/23/CE EN 60335-2-2:1991 Electromagnetic compatibility 89/336 CE EN 60555-2:1987 / EN 60555-3:1987 EN 55014:1993
Accredited authority with certificates	SEA Schweizerischer Elektrotechnischer Verein Luppenstrasse 1 Postfach CH-8320 Fehraltorf CCA 94.2 00141.01 and 02 dated 20.05.1994

We, Wetrok AG, declare in our exclusive responsibility that above product, which this declaration is referred to, is in conformity with the regulations of the guiding principle of the assembly of June 14, 1989 regarding the adaptation of the legal regulations of the member states for machines (89/392 CE) and their modifications. It also falls in line with directive number (89/336/CE) on the subject of the electromagnetic compatibility. Furthermore, the conformity of this product with above mentioned bases is relevant.

Kloten, 01.09.2005

Wetrok AG  
  
Dayne Wilcox  
Engineering Manager

R. Finocchietti  
  
Roberto Finocchietti  
Product Manager Machines

## EG/EC/UE

KONFORMITÄTSEKTLÄRUNG  
DECLARATION OF CONFORMITY  
DÉCLARATION DE CONFORMITÉ

Wir  
We  
Nous  
Wetrok AG, Steinackerstrasse 62, CH – 8302 Kloten  
(Name & Anschrift des Anbieters / supplier's name and address / nom du fournisseur et adresse)

erklären in alleiniger Verantwortung, dass das Produkt  
declare under our sole responsibility that the product  
déclarons sous notre seule responsabilité que le produit  
Nass- Trockensauger  
Wet- dry vacuum  
Aspirateurs combinés eau & poussière

Duovac 50  
(Art der Maschine / Type of machine / Type de machine)

30.260(30.261) – 01000 ; 2010 und folgende / and following / et suivante  
(Modell – Seriennummer ; Baujahr / model - serial number ; year of production / modèle - no de série - année de production)

auf das sich diese Erklärung bezieht, mit den folgenden Normen übereinstimmt,  
to which this declaration relates is in conformity with the following standards,  
auquel se réfère cette déclaration est conforme à aux normes suivants,

EN 62233 :2008  
EN 60335-2-2 :2003 + A1:2004 + A2:2006  
EN 60335-1 :2002 + A11:2004 + A1:2004 + A12 :2006 + A2 :2006 + A13 :2008

(Title und/oder Nummer sowie Ausgabedatum der Norm(en) oder der anderen normativen Dokument(e)  
(Title and/or number and date of issue of the standard(s) or other normative document(s)  
(Titre et/ou no. et date de publication de la (des) norme(s) ou autre(s) document(s) normatif(s))

gemäss den Bestimmungen der Richtlinien:  
following the provisions of directives: L.V.D. 2006/95/EC  
conformément aux exigences des directives:

Kloten, 30.06.2010

E. Gujer  
Erich Gujer  
Leiter Entwicklung & Projekte

Kristijan Cleveland  
Leiter Business Unit Machines

(Ort und Datum der Ausstellung)  
(Place and Date of issue)  
(Lieu et date)

(Name und Unterschrift oder gleichwertige Kennzeichnung des Befugten)  
(name and signature or equivalent marking of authorized person)  
(nom et signature du signataire autorisé)

Verantwortlich für die technische Dokumentation ist:  
Responsible for the technical documentation is:  
Responsable pour le documentation technique est:  
Erich Gujer (Wetrok AG)  
Leiter Entwicklung & Projekte

(Name und Anschrift der verantwortlichen Person; Unterschrift)  
(Name and address of the responsible person; signature)  
(Nom et adresse de la personne responsable; signature)

**Wetrok AG** Steinackerstrasse 62, CH-8302 Kloten  
Tel +41 43 255 51 51, Fax +41 43 255 51 52, [www.wetrok.ch](http://www.wetrok.ch)

**Wetrok Ltd.** Unit 4, Easter Court, Europa Boulevard,  
Warrington, GB-Cheshire WA5 7ZB  
Tel +44 1925 711222, Fax +44 1925 711333, [www.wetrok.uk.com](http://www.wetrok.uk.com)

**Wetrok GmbH** Maybachstrasse 35, D-51381 Leverkusen  
Tel +49 2171 398-0, Fax +49 2171 398-100, [www.wetrok.de](http://www.wetrok.de)

**Wetrok AB** Bergkällavägen 36 C, SE-192 79 Sollentuna  
Tel +46 8 444 34 00, Fax +46 8 444 34 01, [www.wetrok.se](http://www.wetrok.se)

**Wetrok Polska S.A.** ul. Łączyny 4, PL-02-820 Warszawa  
Tel +48 22 331 20 50, Fax +48 22 331 20 60, [www.wetrok.pl](http://www.wetrok.pl)

**Wetrok Austria GmbH** Färbergasse 15, A-6850 Dornbirn  
Tel 0800 20 48 68, Fax 0800 20 48 78, [www.wetrok.com](http://www.wetrok.com)

